

BETJENINGSVEJLEDNING

S0100 / S0105

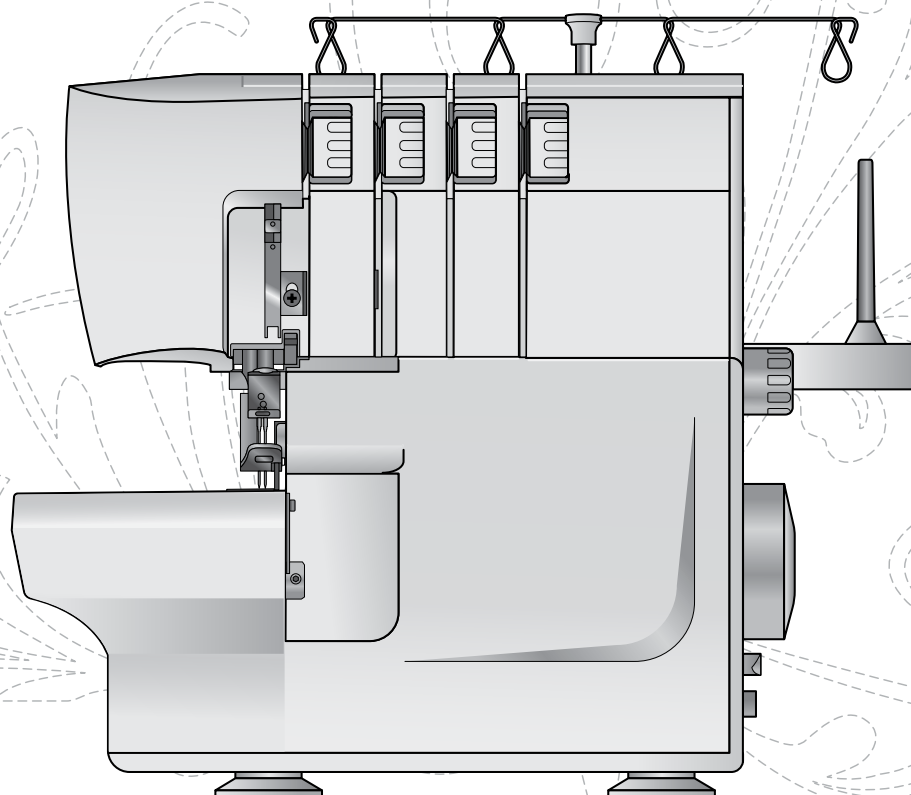

SINGER®

VIGTIGE SIKKERHEDSANVISNINGER

Ved anvendelse af elektriske apparater skal grundlæggende sikkerhedsforanstaltninger altid overholdes, herunder følgende:

Læs alle instruktioner før du anvender denne husholdningsmaskine. Sørg for at instruktionerne forefindes i umiddelbar nærhed af maskinen. Hvis maskinen overdrages eller udlånes til en tredjepart skal instruktionerne altid følge med.

Dette apparat kan bruges af børn over 8 år og af personer med nedsatte fysiske, sensoriske eller mentale evner eller med manglende erfaring og viden, hvis de er blevet vejledt eller instrueret i brugen af apparatet på en sikker måde og forstår de risici, der er forbundet med brugen af apparatet. Børn må ikke lege med maskinen. Rengøring og vedligeholdelse må ikke udføres af børn uden opsyn.

FARE - FOR AT REDUCERE RISIKOEN FOR ELEKTRISK STØD:

En symaskine må aldrig efterlades uden opsyn, når strømmen er tilsluttet. Stikkontakten, som maskinen er sluttet til, skal være let at komme til. Tag altid straks strømskiftet ud af stikkontakten, når du er færdig med at bruge symaskinen,

før den skal rengøres, og før du fjerner låg, foretager smøring, eller når du skal foretage andre af de servicejusteringer, der nævnes i betjeningsvejledningen.

ADVARSEL - FOR AT MINIMERE RISIKOEN FOR FORBRÆNDINGER, BRAND, ELEKTRISK STØD ELLER PERSONSKADE:

- Må ikke anvendes som legetøj. Vær særlig opmærksom, hvis denne symaskine anvendes af eller i nærheden af børn.
- Symaskinen må kun anvendes til det, den er beregnet til og som beskrevet i denne vejledning. Brug kun det af producenten anbefalede tilbehør som anført i denne vejledning.
- Anvend aldrig denne symaskine, hvis ledningen eller stikket er beskadiget, hvis den ikke fungerer korrekt, hvis den er blevet tabt eller beskadiget, eller hvis den har været i vand. Returner symaskinen til nærmeste autoriserede forhandler eller servicecenter til eftersyn, reparation og elektrisk eller mekanisk justering.
- Symaskinen må ikke anvendes, hvis ventilationsåbningerne er blokerede. Sørg for, at ventilationsåbningerne på symaskinen og fodpedalen er fri for ophobninger af fnug, støv og løse stofstykker.
- Hold fingrene væk fra alle bevægelige dele. Der skal udvises særlig agtpå-givenhed i området omkring symaskine-nålen.
- Brug altid den rigtige stingplade. Brug af en forkert plade kan få nålen til at knække.
- Brug ikke bøjede nåle.
- Undgå at trække eller hive i stoffet under syning. Det kan få nålen til at bøje, så den knækker.
- Brug sikkerhedsbriller.

- Sluk for symaskinen ("0"), når du foretager justeringer i nåleområdet som f.eks. trådning af nålen, udskiftning af nålen, ilægning af spole eller udskiftning af trykfod etc.
- Du må ikke tabe eller stikke genstande i åbningerne på maskinen.
- Maskinen må ikke anvendes udendørs.
- Brug ikke maskinen i områder, hvor der sprayes med aerosolprodukter, eller hvor der bruges ilt.
- Når du skal afbryde strømmen, skal du sætte alle betjeningsknapper i slukket position ("0") og derefter tage stikket ud af stikkontakten.
- Træk ikke ledningen ud ved at trække i den. Træk altid i selve stikket og ikke i ledningen.
- Fodpedalen anvendes, når der skal sys med maskinen. Anbring aldrig andre objekter på fodpedalen.
- Brug ikke maskinen, hvis den er våd.
- Hvis LED-pæren er beskadiget eller ødelagt, skal den udskiftes af producenten eller dennes service-leverandør eller en tilsvarende kvalificeret person for at undgå fare.
- Hvis ledningen til fodpedalen er beskadiget eller ødelagt, skal den udskiftes af producenten eller dennes serviceleverandør eller en tilsvarende kvalificeret person for at undgå fare.

Kun For Overlockmaskiner:

- Anvend aldrig maskinen uden et skærecover eller et coversømsbord, der er korrekt monteret.

GEM DISSE ANVISNINGER

Indholdsfortegnelse

Maskinens dele.....	5	Rengøring.....	21
Tilbehør.....	6	Oliesmøring.....	21
Tilslutning af fodpedal og strømforsyning.....	6	Udskiftning af den stationære kniv.....	22
Opstilling af sammenskydeligt trådstativ.....	7	Opbevaring.....	22
Åbning og lukning af frontlåget.....	7	Serviceeftersyn.....	22
Fjernelse og påpladssætning af stofpladen.....	7	Fejlfinding.....	23
Trykfodsløfter.....	8	Sømtabel.....	24
Udskiftning af nåle.....	8	Tabel over stof / nål / tråd.....	28
Udskiftning af trykfoden.....	8	Specifikationer.....	28
Deaktivering af den bevægelige overkniv.....	9		
Påsætning af 2-tråds overlock-konverter.....	9		
Trådning af maskinen.....	10		
Trådning af overgriberen (lilla).....	11		
Trådning af undergriber (gul).....	12		
Trådning af den højre nål (grøn).....	13		
Trådning af venstre nål (blå).....	13		
Udskiftning af tråd.....	14		
Påbegynd syning.....	14		
Indstilling af trådspænding.....	15		
Indstilling af differentialtransport.....	16		
Justering af trykfodstrykket.....	17		
Indstilling af stingbredde.....	17		
Indstilling af stinglængde.....	17		
Indstilling af stingtungearmen.....	18		
Syning af rullekant.....	18		
Syning af flatlock.....	19		
Overlockning med indlægsbånd.....	20		
Placering af knappenåle.....	20		
Hæftning af trådkæden.....	20		
Vedligeholdelse af maskinen.....	21		

Maskinens dele

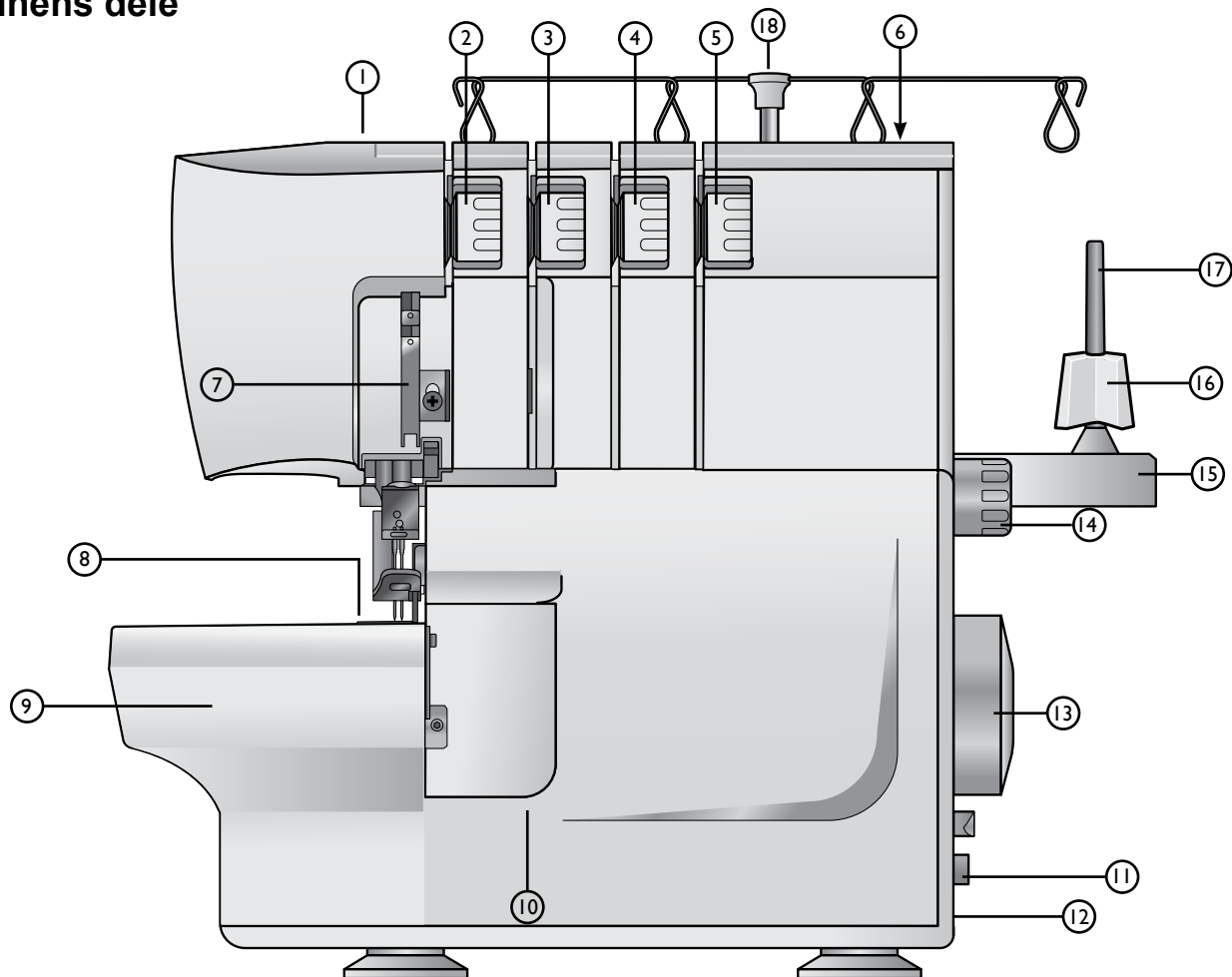

1. Knap til justering af trykfodstrykket
2. Venstre nåls trådspændingsvælger (blå)
3. Højre nåls trådspændingsvælger (grøn)
4. Trådspændingsvælger til overgriber (lilla)
5. Trådspændingsvælger til undergriber (gul)
6. Håndtag
7. Trykfodsløfter
8. Stingplade
9. Stofplade
10. Frontlåg
11. Reguleringsarm til differentialtransport
12. Strøm- & lysafbryder
13. Håndhjul
14. Stinglængdevælger
15. Trådrullestativ
16. Trådrulleholder
17. Trådrullepind
18. Sammenskydeligt trådstativ

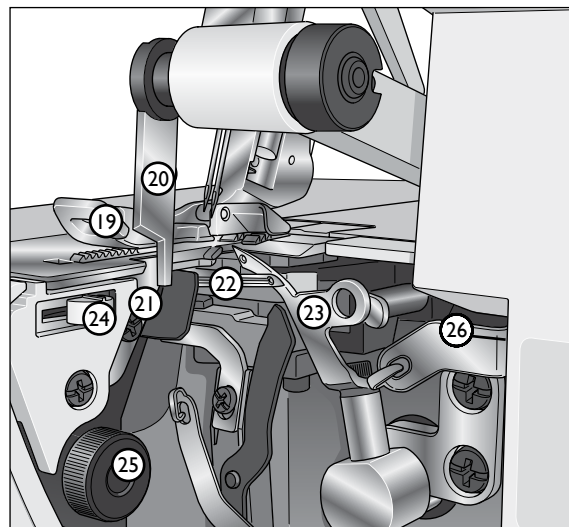

19. Trykfod
20. Bevægelig overkniv
21. Stationær underkniv
22. Undergriber
23. Overgriber
24. Stingtungearm
25. Knap til justering af sømbredde/skærebredde
26. LED-lys (på udvalgte modeller)

Tilbehør

1. 2-tråds konverter
2. Nålepakke med to nåle i størrelse #14/90. To nåle i størrelse #14/90 er indsat i maskinen ved levering.
3. Skruetrækker
4. Pincet

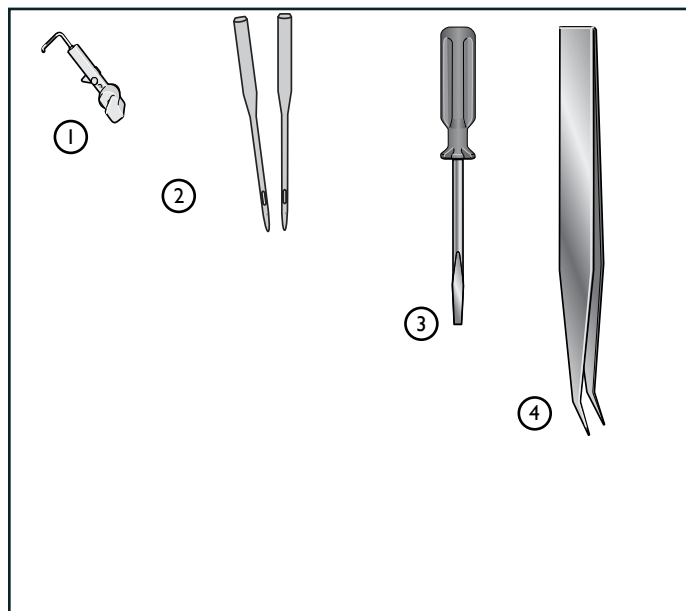

Tilslutning af fodpedal og strømforsyning

Fodpedal til anvendelse med denne maskine:

- Type GTC/HKT 72C til 220-240V fremstillet af DANYANG GUOTI MOTOR & APPLIANCE CO., LTD/ZHEJIANG HUAXING ELECTRIC MOTOR CO., LTD.

- Type GTE/HKT 7 til 100-120V fremstillet af DANYANG GUOTI MOTOR & APPLIANCE CO., LTD /ZHEJIANG HUAXING ELECTRIC MOTOR CO., LTD.

Inden maskinen slutes til strømfor­synin­gen, skal du sikre dig, at net­spæn­din­gen er den samme som den, der er vist på pladen under maskinen. Specifikationerne er forskellige fra land til land.

1. Tilslut fodpedalen/elledningen til stikket på maskinen.
2. Tilslut hanstikket på elledningen til stikkontakten.
3. Tryk på tænd/sluk-knappen, så den står på ”-”, for at tænde maskinen.
4. Træd på fodpedalen for at påbegynde syning. Brug fodpedalen til at styre syhastigheden. Jo hårdere du træder, jo hurtigere syr maskinen. For at stoppe maskinen i at sy skal du fjerne din fod fra pedalen.
5. Tryk på tænd/sluk-knappen, så den står på ”O”, for at slukke maskinen.

Bemærk! Når frontlåget er åbent, er sikkerhedsafbryderen aktiveret og forhindrer maskinen i at sy, selv hvis fodpedalen trykkes ned.

Bemærk! Din overlockmaskine er justeret, så den leverer det optimale syresultat ved normal stuetemperatur. Ekstreme varme og kolde temperaturer kan påvirke syresultatet.

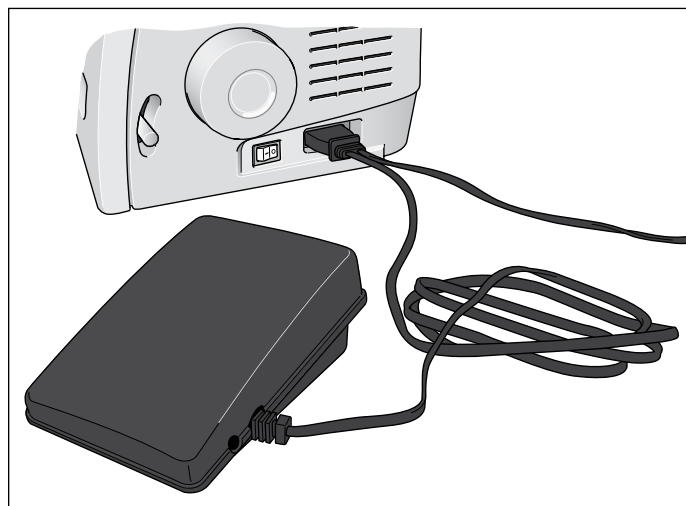

Opstilling af sammenskydeligt trådstativ

Stræk det sammenskydelige trådstativ ud til fuld højde og drej det derefter, indtil det klikker på plads.

Anbring trådrullerne på trådrulleholderne på trådrullepinden.

Hvis maskinen allerede er trådet, skal trådene rettes ud for at undgå sammenfiltring.

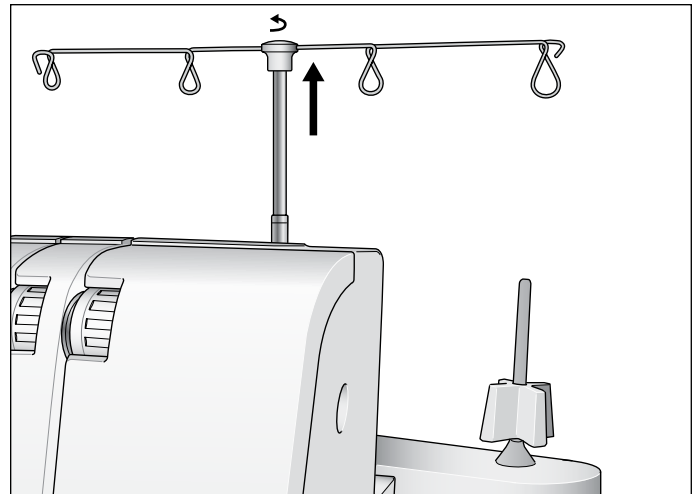

Åbning og lukning af frontlåget

Åbn frontlåget

Skub først låget så langt mod højre, som det kan komme, og træk det derefter nedad mod dig selv.

Luk frontlåget

Træk først låget opad, og skub det dernæst mod venstre, indtil det låser.

Bemærk! Frontlåget har en sikkerhedsafbryder, og maskinen vil ikke sy, hvis frontlåget er åbent.

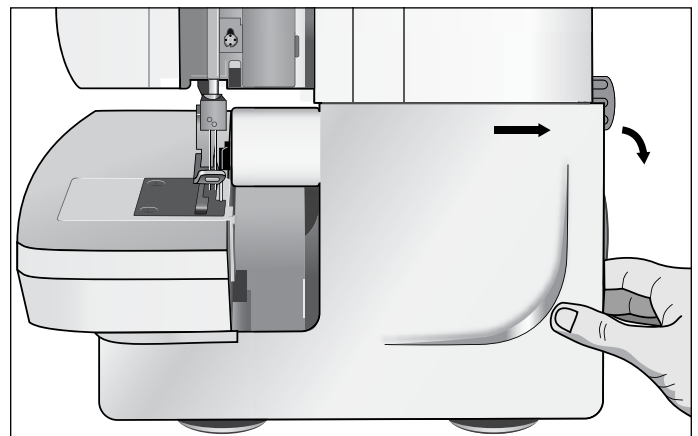

Fjernelse og påpladssætning af stofpladen

Friarmssyning

Denne maskine bliver en friarmsmaskine ved ganske enkelt at fjerne stofpladen. Friarmen gør det nemmere at sy på steder, som er svære at komme til, som eksempelvis ærmegab, og at overkaste buksesømme.

Fjernelse af stofpladen

Lad stofpladen glide mod venstre og fjern den fra maskinen, mens du trykker på den knap (A), som er placeret på undersiden.

Påpladssætning af stofpladen

Lad fremspringet på stofpladen flugte med rillen på friarmen, og lad den glide mod højre, indtil den klikker på plads.

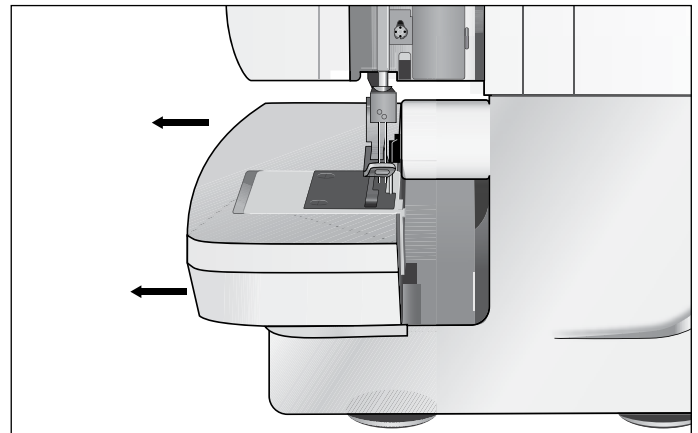

Trykfodsløfter

Løft trykfoden med trykfodsløfteren (A) bag på maskinen.

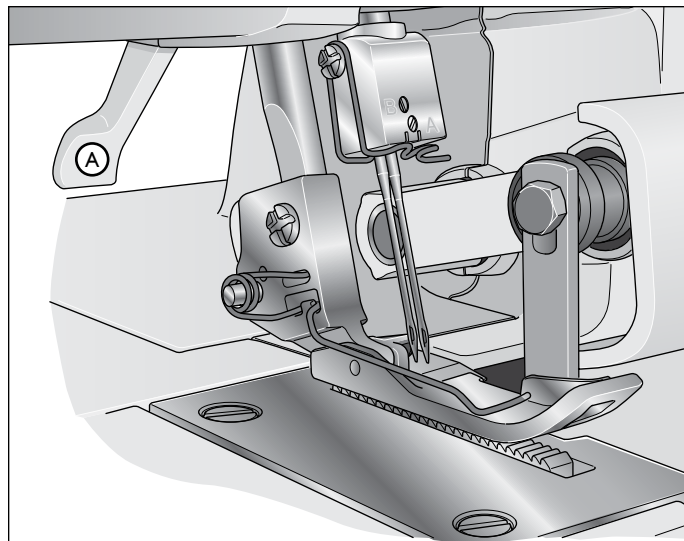

Udskiftning af nåle

 *Sluk for vægkontakten og træk maskinens ledning ud af stikket.*

1. Drej håndhjulet mod dig, indtil nålene er i højeste position.
2. Løsn, men fjern ikke skruen på venstre (B) og/eller højre (A) nåleholder med den lille skruetrækker, mens du holder nålene.
3. Fjern venstre og/eller højre nål.
4. Hold den/de nye nål/nåle, så den plane flade vender bagud.
2. Sæt nålen/nålene så langt ind i venstre og/eller højre nåleholder som muligt.
3. Spænd skruen til venstre (B) og/eller højre (A) nåleholder fast.

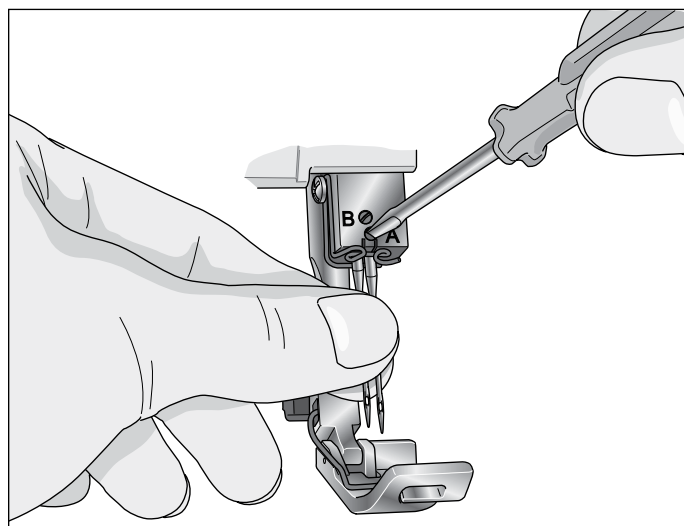

Udskiftning af trykfoden

 *Sluk for vægkontakten og træk maskinen ud af stikket.*

1. Hæv trykfoden.
2. Drej håndhjulet mod dig, indtil nålene er i højeste position.
3. Tryk på den hvide knap på bagsiden af trykfodsstangen (A), så foden kommer af.
4. Anbring den nye fod med stiften lige under rillen på fæstet, og sænk trykfoden. Tryk på den hvide knap på bagsiden af trykfodsstangen (A), og foden klikker på plads igen.

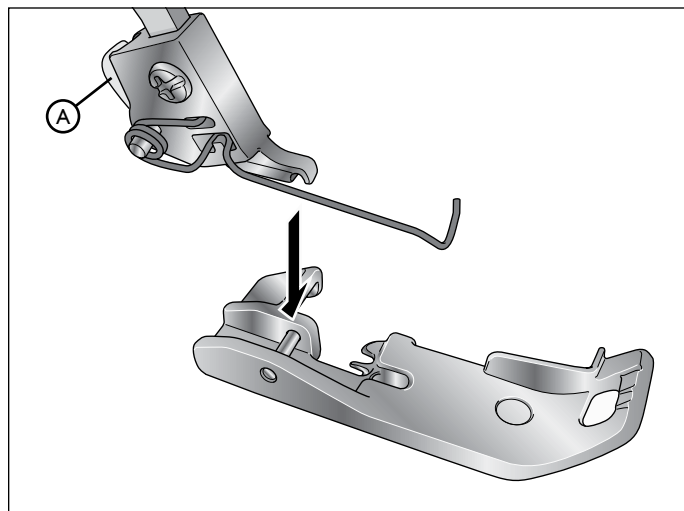

Deaktivering af den bevægelige overkniv

Anbring den bevægelige overkniv, så den er i arbejdsfri position

1. Drej håndhjulet mod dig, indtil overkniven er hævet til højeste position.
2. Åbn frontlåget.
3. Skub holderen til den bevægelige kniv så langt mod højre, som den kan komme.
4. Drej knappen væk fra dig selv, indtil kniven klikker i den arbejdsfri, vandrette position (A).

Bemærk! Hvis kniven stopper i lodret position;

- Drej håndhjulet mod dig, indtil kniven går forbi maskinens øvre del. Fortsæt med at dreje kniven til vandret position.

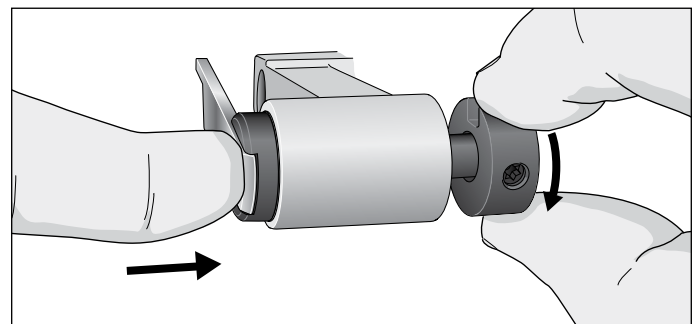
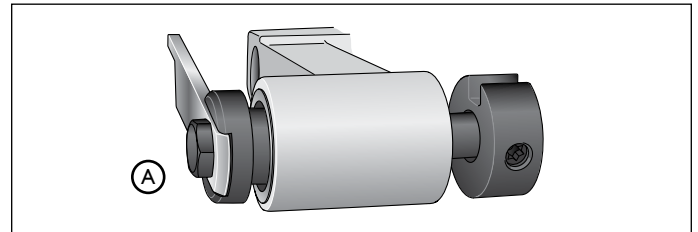
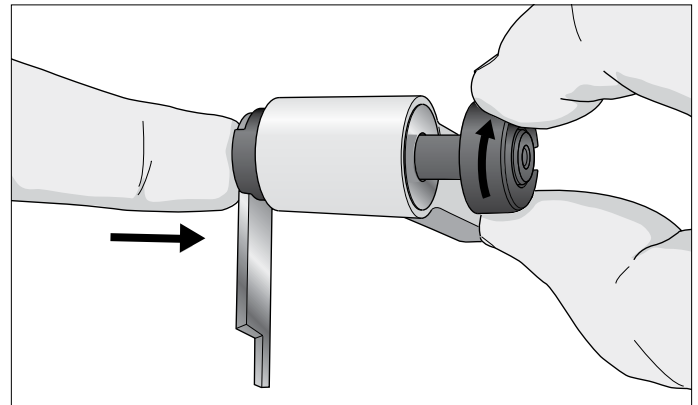

For at sætte den bevægelige overkniv tilbage i arbejdsposition

1. Åbn frontlågen og skub holderen til den bevægelige kniv så langt mod højre, som den kan komme.
2. Drej knappen opad og mod dig, indtil kniven klikker i arbejdsposition.

Bemærk! Kniven skal altid være nede i skæreprøposition, når der sys, da denne maskine skal afskære eventuelt overskydende stof for at danne sømmen over stoffets kant.

Påsætning af 2-tråds overlock-konverter

2-trådet overlocksøm sys med én nåletråd og undergribertråden. Inden syning skal 2-tråds konverteren monteres på overgriberen.

1. Åbn frontlåget.
2. Sæt overgriberen i nederste position ved at dreje håndhjulet mod dig.
3. Sæt stiften (A) på konverteren ind i hullet (B) på overgriberen.
4. Sæt positioneringsribben (C) i berøring med griberens øvre kant.
5. Sæt spidsen (D) ind i hullet på overgriberen.

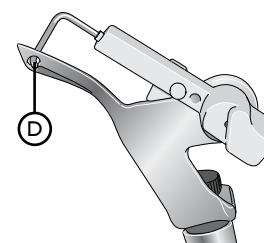
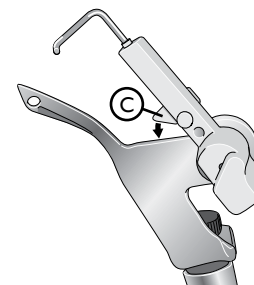
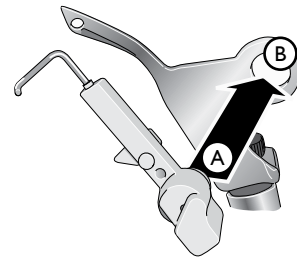

Fjernelse af 2-tråds overlock-konverteren

1. Fjern spidsen (D) fra hullet i overgriberen, og fjern konverteren.
2. Læg 2-tråds konverteren tilbage i tilbehørsæsken.

Trådning af maskinen

Et diagram med farvekoder er placeret inden i frontlåget for at give en hurtig oversigt.

Trådning af maskinen skal foregå i følgende rækkefølge:

1. Trådning af overgriber - Lilla
2. Trådning af undergriber - Gul
3. Trådning af højre nål - Grøn
4. Trådning af venstre nål - Blå

Vigtigt!

Hvis tråden falder ud af undergriberen, skal du gøre følgende:

1. Tag tråden ud af nålen/nålene
2. Tråd undergriberen
3. Tråd nålen/nålene

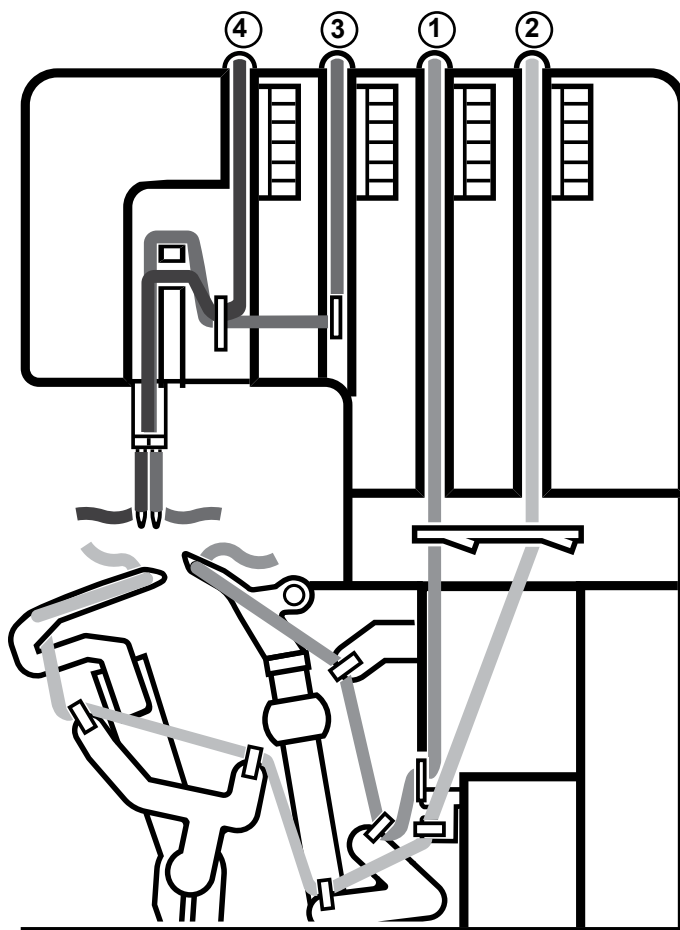

Trådning af overgriberen (lilla)

1. Før tråden bagfra og ind gennem trådføeren på trådstativet (1).
2. Træk tråden fra venstre mod højre under trådføeren på toplåget (2). Brug pincetten for at gøre trådningen nemmere.
3. Mens tråden holdes med begge hænder, føres den ind mellem trådspændingskiverne og trækkes nedad for at sikre, at den er korrekt placeret mellem trådspændingskiverne (3).

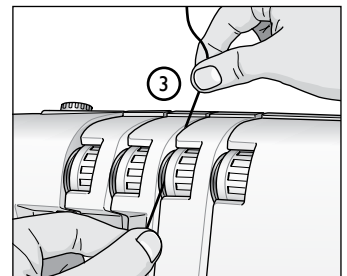
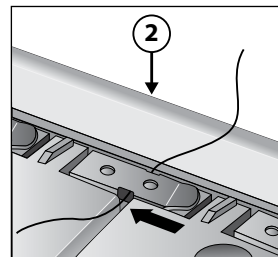
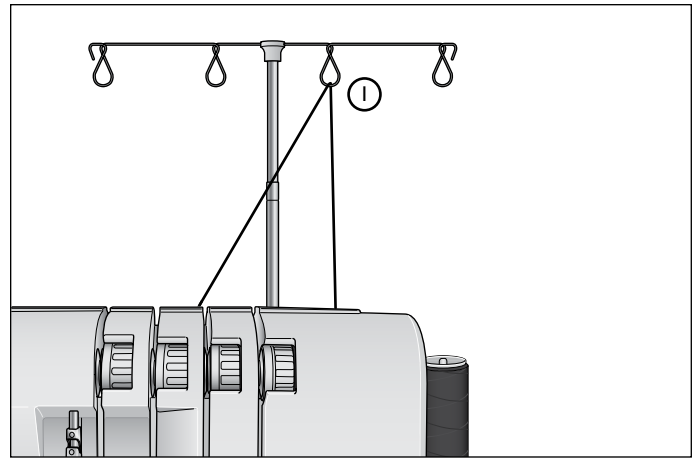

4. Tråd maskinens griberområde i henhold til trådførerne (4-7) med grøn farvekode. Brug pincetten for at gøre trådningen nemmere.
5. Brug pincetten til at tråde hullet i overgriberen forfra og bagud (8).
6. Træk ca. 10 cm tråd igennem griberen, og læg den bagud på stingpladen.

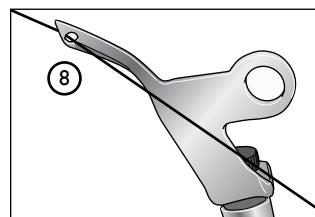
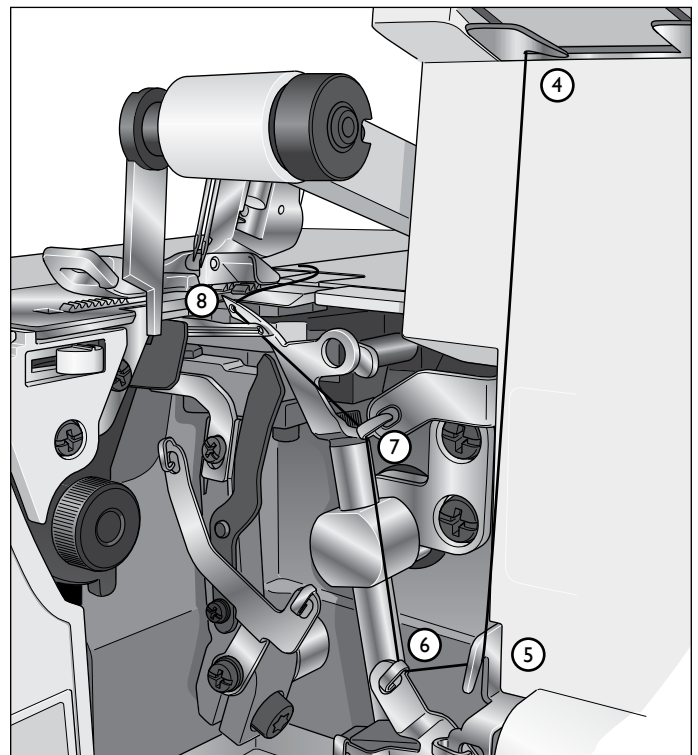

Trådning af undergriber (gul)

1. Før tråden bagfra og ind gennem trådføeren på trådstativet (1).
2. Træk tråden fra venstre mod højre under trådføeren på toplåget (2). Brug pincetten for at gøre trådningen nemmere.
3. Mens tråden holdes med begge hænder, føres den ind mellem trådspændingsskiverne og trækkes nedad for at sikre, at den er korrekt placeret mellem trådspændingsskiverne (3).
4. Drej håndhjulet mod dig, indtil undergriberen er yderst til højre.

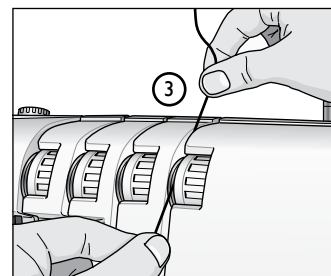
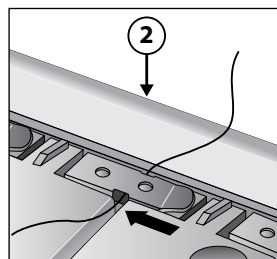
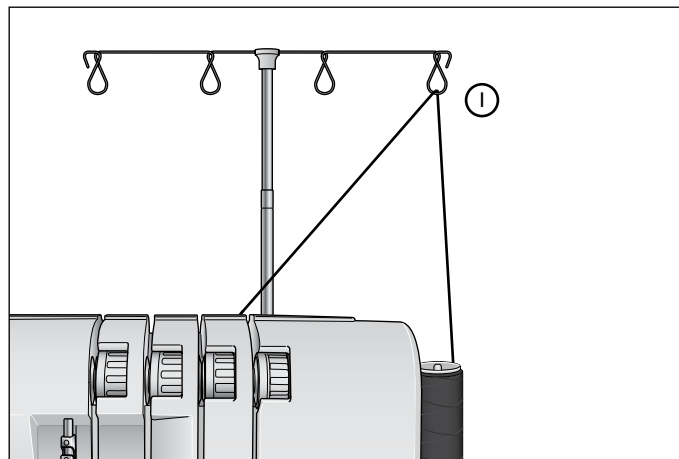

5. Tråd maskinens griberområde i henhold til trådførerne (4-8) med blå farvekode. Brug pincetten for at gøre trådningen nemmere.
6. Før tråden bag ved og hen over spidsen på undergriberen (9A). Træk den derefter forsigtigt til venstre, indtil den glider ned i udskæringen på undergriberen (9B).
7. Saml tråden op, og før den igennem hullet på undergriberen (10). Tråden bør være placeret i rillen på undergriberen.
8. Træk ca. 10 cm tråd igennem griberen, og læg den hen over overgriberen og bagud på stingpladen.

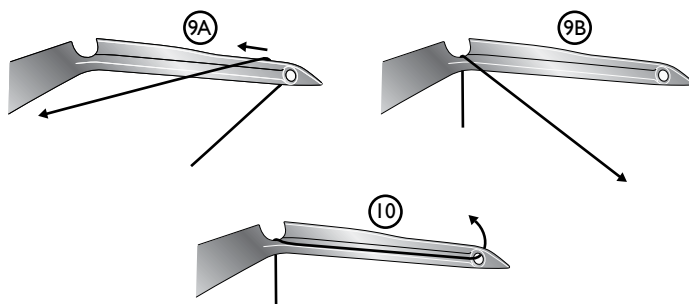
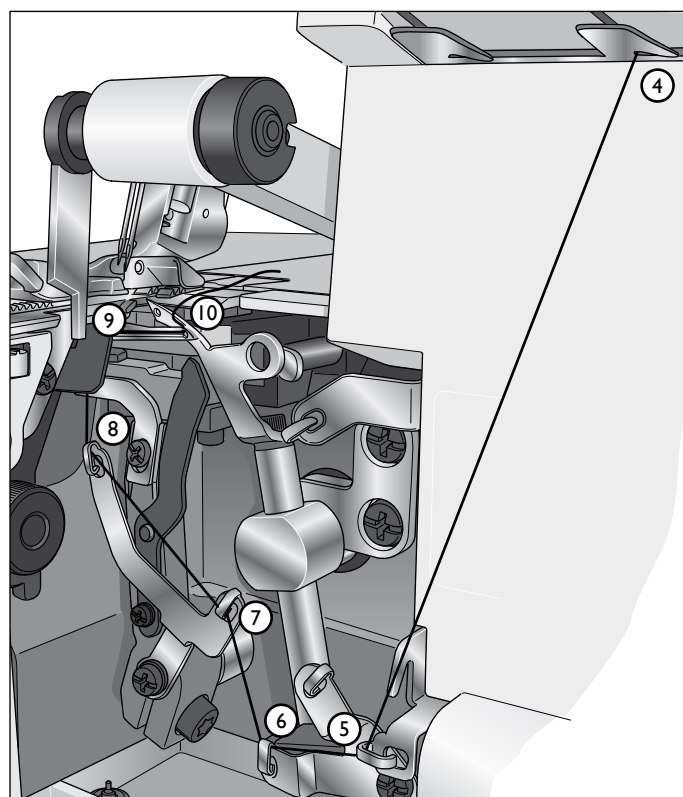

Trådning af den højre nål (grøn)

1. Før tråden bagfra og ind gennem trådføreren på trådstativet (1).
 2. Træk tråden fra venstre mod højre under trådføreren på toplåget (2). Brug pincetten for at gøre trådningen nemmere.
 3. Mens tråden holdes med begge hænder, føres den ind mellem trådspændingsskiverne og trækkes nedad for at sikre, at den er korrekt placeret mellem trådspændingsskiverne (3).
 4. Fortsæt til trådningspunkterne (4-7).
- Bemærk!** Sørg for at føre tråden igennem den øverste trådningsvej på trådføreren (6).
5. Tråd øjet på højre nål (8). Brug pincetten for at gøre trådning af nåleøjet nemmere.
 6. Træk ca. 10 cm tråd igennem nåleøjet, så den hænger løst.
 7. Læg tråden bagud og under trykfoden.

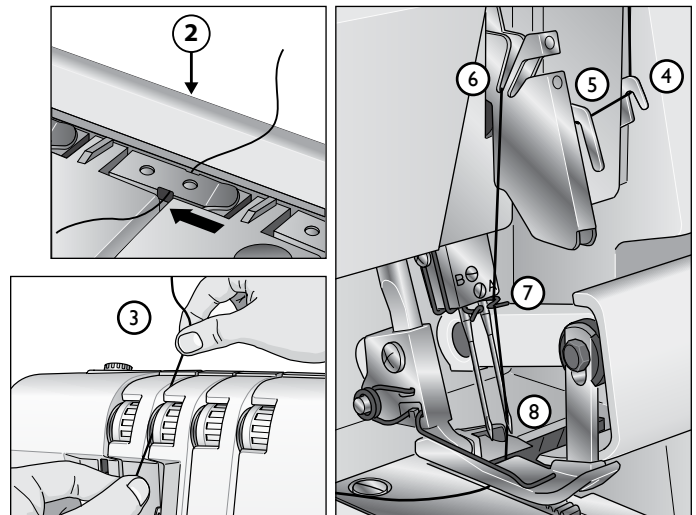
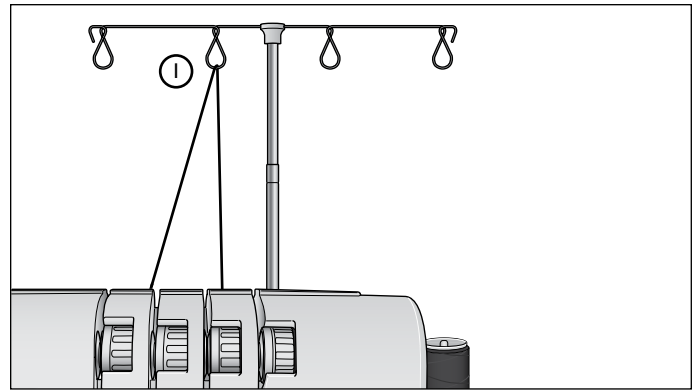

Trådning af venstre nål (blå)

1. Før tråden bagfra og ind gennem trådføreren på trådstativet (1).
 2. Træk tråden fra venstre mod højre under trådføreren på toplåget (2). Brug pincetten for at gøre trådningen nemmere.
 3. Mens tråden holdes med begge hænder, føres den ind mellem trådspændingsskiverne og trækkes nedad for at sikre, at den er korrekt placeret mellem trådspændingsskiverne (3).
 4. Fortsæt til trådningspunkterne (4-6).
- Bemærk!** Sørg for at føre tråden igennem den nederste trådningsvej på trådføreren (5).
5. Tråd øjet på venstre nål (7). Brug pincetten for at gøre trådning af nåleøjet nemmere.
 6. Træk ca. 10 cm tråd igennem nåleøjet, så den hænger løst.
 7. Læg tråden bagud og under trykfoden.

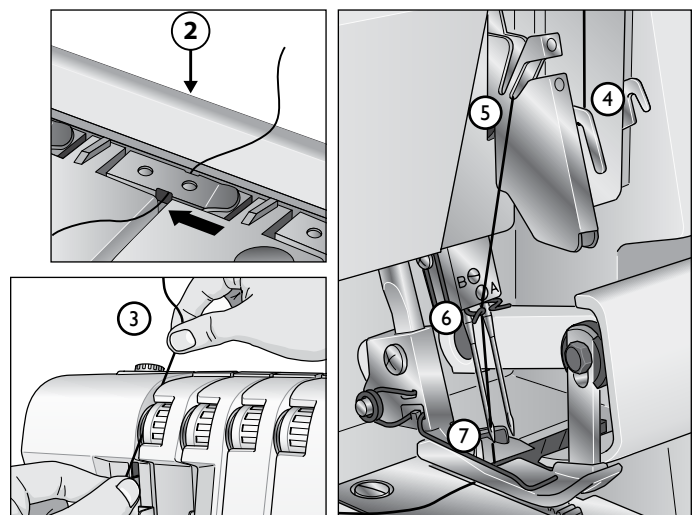
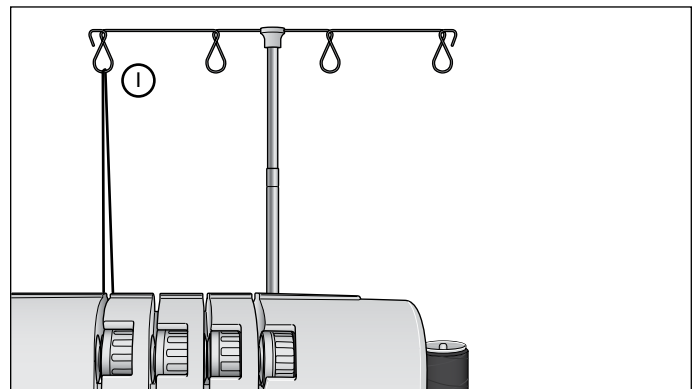

Udskiftning af tråd

Nedenstående er en nem måde til at skifte tråde:

1. Klip den tråd, som er i brug, nær trådrollen og bag ved føringerne på det sammenskydelige trådstativ.
2. Fjern trådrollen og anbring den nye tråd på trådrollepinden.
3. Bind enden af den nye tråd sammen med enden af den gamle tråd. Klip trådenes ender ned til en længde på 2-3 cm, og træk i begge tråde for at afprøve, om knuden holder.
4. Hæv trykfoden.
5. Notér først indstillingerne for spændingsvælgerne, og drej derefter spændingsvælgerne ned på "0".
6. Træk trådene igennem maskinen én ad gangen, indtil knuderne er foran nålen. Hvis trådene ikke er nemme at trække i, skal du tjekke, om der er sammenfiltringer på trådførerne eller løkkedannelse under trådstativet.
7. Klip tråden over bag ved knuden, og tråd nålen.
8. Drej spændingsvælgerne tilbage til de foregående indstillinger.

Bemærk! Når du benytter standard trådspoler, anbringes trådrollepladen som vist, for at modvirke tråden fra at blive fanget på kanten af spolen.

Påbegynd syning

1. Når maskinen er trådet helt, lukkes frontlåget, og alle tråde føres hen over stingpladen og en smule til venstre under trykfoden.
2. Sørg for, at det øverste blad bevæger sig korrekt mod det nederste blad ved at dreje håndhjulet langsomt imod dig. Hvis bladene ikke bevæger sig korrekt, skal du kontrollere, om der sidder stof eller trådrester fast mellem bladene.
3. Hold i trådene, og anvend en smule spænding.
4. Drej håndhjulet imod dig 2 eller 3 hele omdrejninger for at begynde at lave en trådkæde. Kontrollér, om alle tråde snor sig om stingtungen på stingpladen. Hvis trådene ikke snor sig om tungen, skal du sørge for, at hver tråd er trådet korrekt.
5. Fortsæt med at holde trådkæden, mens du trykker på fodpedalen. Sy, indtil kæden er 5-8 cm lang.
6. Anbring stoffet under fronten af trykfoden, og sy en prøvesøm. Før stoffet en smule med venstre hånd, mens du syr. Træk ikke i stoffet, da dette kan bøje nålen og få den til at knække.
7. Når du når slutningen på stoffet, skal du fortsætte med at sy, mens du trækker det færdige stof forsigtigt bagud og til venstre. Dette kaldes færdiggørelse af kæden. Dette forhindrer trådene i at trævle op og gør klar til næste syning.
8. Klip trådkæden af 2-5 cm bag ved trykfoden ved anvendelse af trådkniven på venstre side af maskinen. Træk trådene rund om trådkniven bagfra, og derefter imod dig.

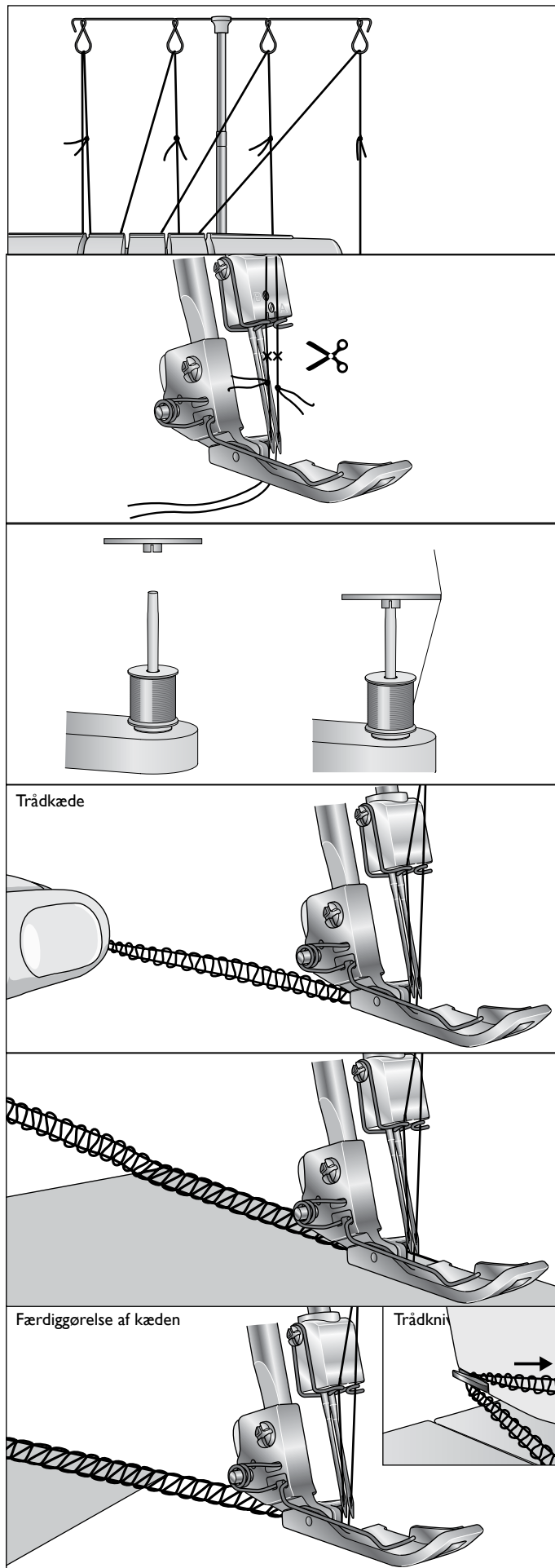

Indstilling af trådspænding

Indstil trådspændingen, så den passer til den anvendte stoftype og tråd. Når tallet på trådspændingsskiverne stiger, bliver trådspændingen strammere.

Tråden i undergriberen og tråden i overgriberen bør være godt afbalanceret med samme spænding (begge gribertråde bør krydse i kanten af stofferne). Nådeletrådene bør ikke være for løse eller for stramme, men have samme spænding.

Se sømtabellen på side 23-26 vedrørende anbefalinger til trådspændinger for hver sømtype.

Når overgribertråden er for løs

Tråden i overgriberen er ikke afbalanceret og ligger på vrangen af stoffet. Stram trådspændingen i overgriberen (lilla) eller løsn trådspændingen i undergriberen (gul).

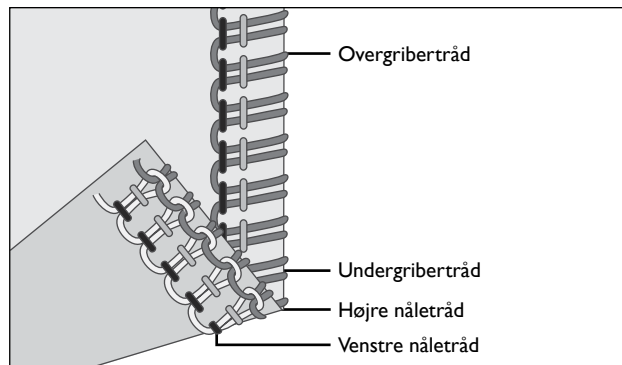
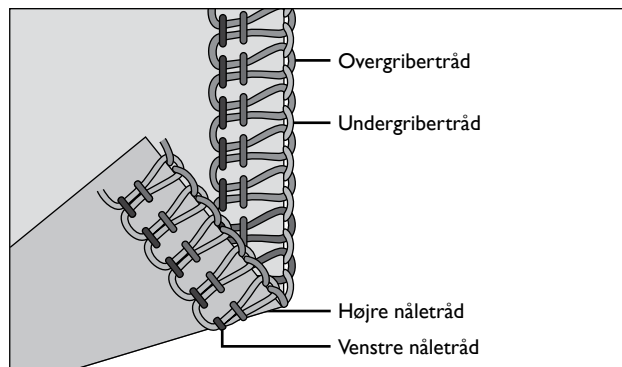

Når undergribertråden er for løs

Overgribertråden er ikke afbalanceret og ses på stoffets retside. Stram trådspændingen i undergriberen (gul) eller løsn trådspændingen i overgriberen (lilla).

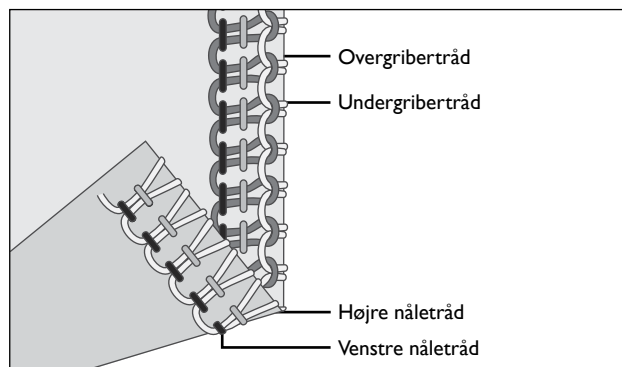

Når venstre nåletråd er for løs

Venstre nåletråd er for løs. Stram trådspændingen i venstre nål (blå), eller løsn begge gribertråde (lilla og gul).

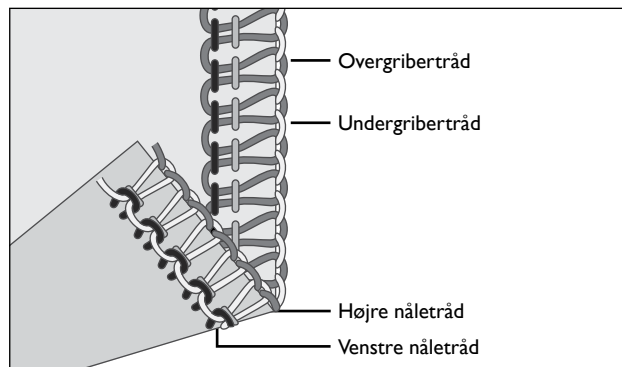

Når højre nåletråd er for løs

Højre nåletråd er for løs. Stram trådspændingen i højre nål (grøn).

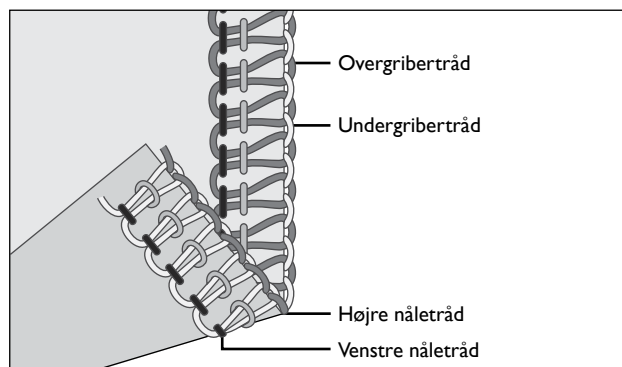

Indstilling af differentialtransport

Differentialtransportsystemet består af to transportører, der er placeret efter hinanden. Begge transportører arbejder uafhængigt af hinanden for at give perfekte resultater, når der sys i specialstoffer. Når mængden af stoffremføring i den forreste transportør ændres i forhold til fremføringen i den bagerste transportør, vil det "strække" eller "rynke" stoffet.

Anvend differentialtransporten til at undgå strækning af strikstoffer og rynkning af lette stoffer.

Til overløksyning på almindelige stoffer skal differentialtransportens reguleringsarm indstilles til 1.0.

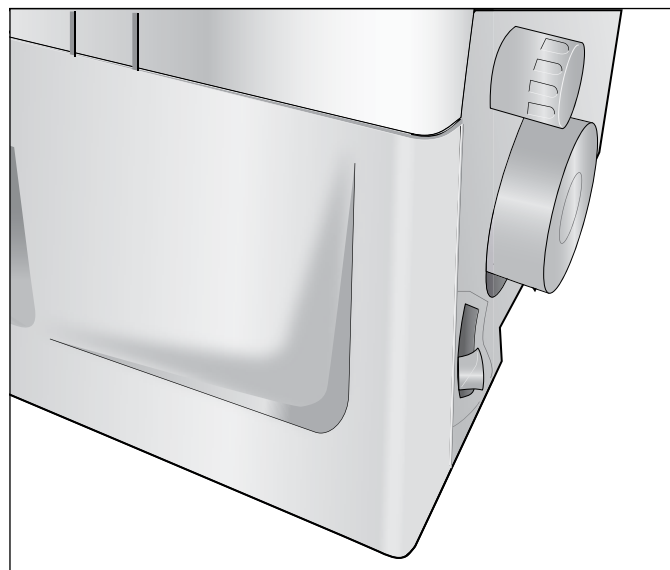

Rynket overløck (strækstoffer, strikstoffer)

Ved overkastning af strækstoffer, såsom strik- og jersey stoffer, skal differentialtransporten indstilles til en værdi mellem 1.0 og 2,0. Indstillingen afhænger af det stof, der sys i, og den ønskede mængde rynkning. Du skal derfor lave en prøvesyning med forskellige indstillinger, inden du syr i dit klædningsstykke.

Elastisk overløck (lette stoffer)

Ved overkastning af letvævede eller løststrikkede stoffer, såsom silke og silkeagtigt strikstof, skal differentialtransporten indstilles til en værdi på mellem 0,7 og 1.0. Når du syr, skal du forsigtigt spænde stoffet ved at holde sømmen let foran og bag ved trykfoden. Indstillingen afhænger af det stof, der sys i, og den ønskede mængde strækning. Du skal derfor lave en prøvesyning med forskellige indstillinger, inden du syr i dit klædningsstykke.

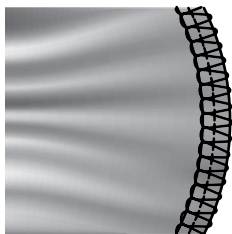
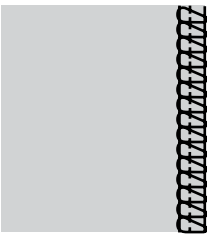
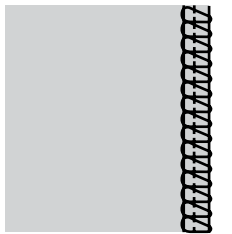
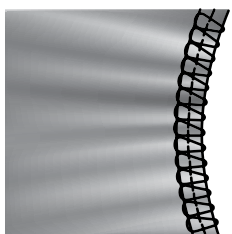
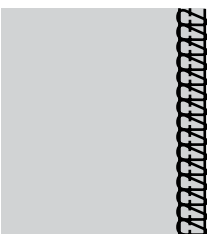
Stof	Differentialtransport 1.0	Indstilling	Resultat
Strækstof (strik, jersey)		1.0 - 2,0	
Uelastisk stof (chino, denim)		1.0	
Let stof (silke, silkeagtigt strikstof)		0,7 - 1.0	

Justering af trykfodstrykket

Trykfodstrykket er forudindstillet til syning under normale betingelser. Det kan under visse omstændigheder være nødvendigt at justere det. Nedsæt eller hæv trykket, indtil du er tilfreds med resultatet.

Mindre tryk: Nedsæt trykket ved at dreje skruen mod uret.

Mere tryk til: Hæv trykket ved at dreje skruen med uret.

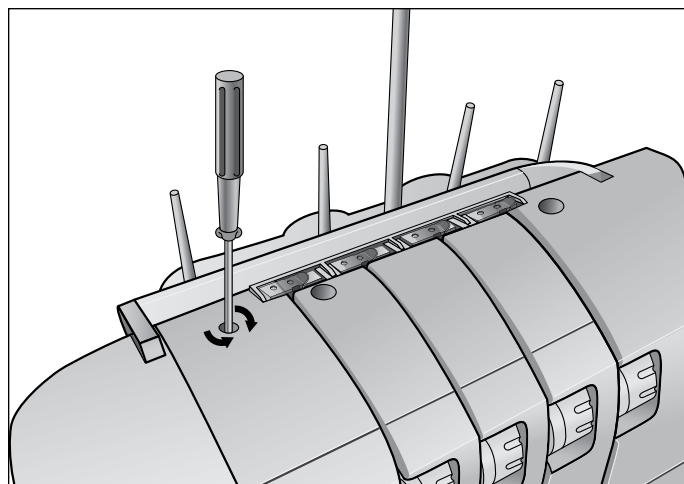

Indstilling af stingbredde

Stingbredden kan øges eller mindskes ved at ændre nålens position eller med knappen til indstilling af bredde.

Breddeindstilling ved ændring af nålens position

A) Når kun venstre nål, eller når begge nåle anvendes, er stingbredden 5,7 mm.

B) Når kun højre nål anvendes, er stingbredden 3,5 mm.

A) Venstre nål 5,7 mm

B) Højre nål 3,5 mm

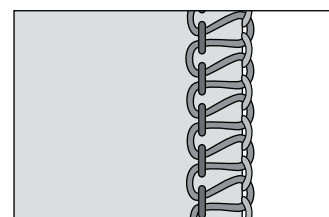
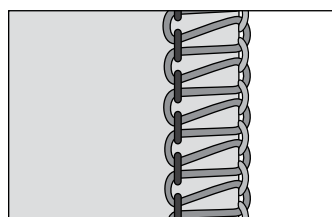

Breddeindstilling med knappen til indstilling af bredde

Ved at finindstille skærebredden med knappen til indstilling af bredde er yderligere indstilling mulig inden for det område, som er vist nedenfor:

A) Når kun venstre nål anvendes: 5,2 - 6,7 mm

B) Når kun højre nål anvendes: 3,0 - 4,5 mm

Drej knappen for at indstille den ønskede sømbredde, og brug gradueringen på stingpladerne som en retningslinje.

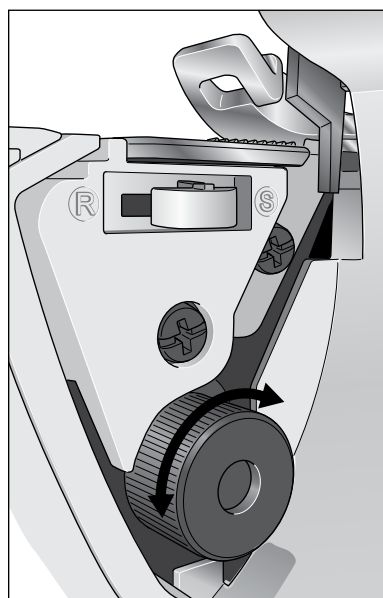

Indstilling af stinglængde

Stinglængdevælgeren bør være indstillet på "3" til de fleste syninger. Indstil stinglængden til 4 mm, når der sys i kraftige stoffer. Indstil stinglængden til 2 mm, når der sys i lette stoffer, for at opnå flotte sømme uden rynkning.

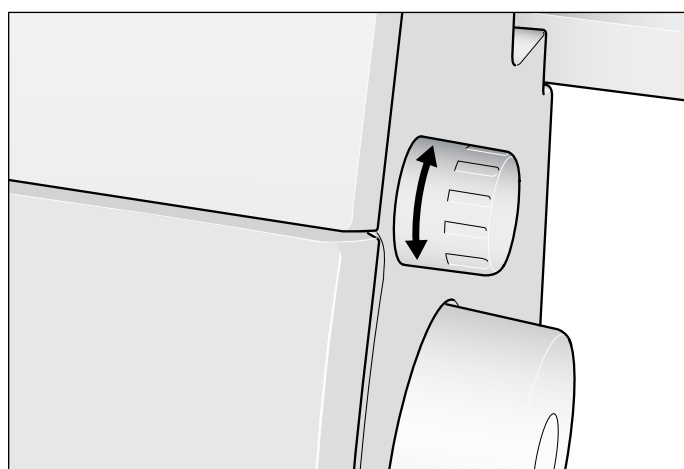

Indstilling af stingtungearmen

Stingtungearmen bør indstilles til "S" ved al standardoverlocksyning. For at sy en rulleøm skal du trække stingtungen tilbage ved at indstille stingtungearmen på "R".

Sørg for at skubbe armen så langt, som den kan komme, i begge retninger.

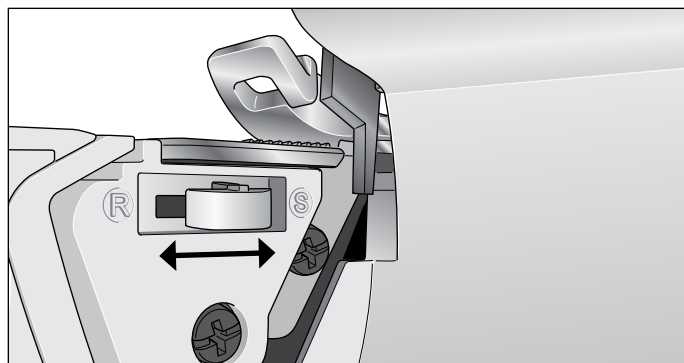

Syning af rullekant

Rulleøm er egnet til lette stoffer, såsom let hør eller bomuld, voile, musselin, crepe osv. Rullekanten fås ved at indstille trådspændingen, så stoffets kant ruller ind under stoffet, når der overlockes. Indstil trådspændingen for at ændre graden af rulning. For at sy en rullekant skal du indstille stingtungearmen til "R". Den mindste overlocksømbredde, som kan fås ved syning af en rullekant, er ca. 1,5 mm, eftersom skærebredde ikke kan indstilles til under 3,5 mm.

En variant af rulleømmen er den smalle kant. Den kan fås ved at indstille trådspændingen i henhold til sømtabellen på side 23-26.

Tip! For at få en flot rullekant kan overgriberen trådes med en dekorativ tråd, og nålen og undergriberen med almindelig let tråd.

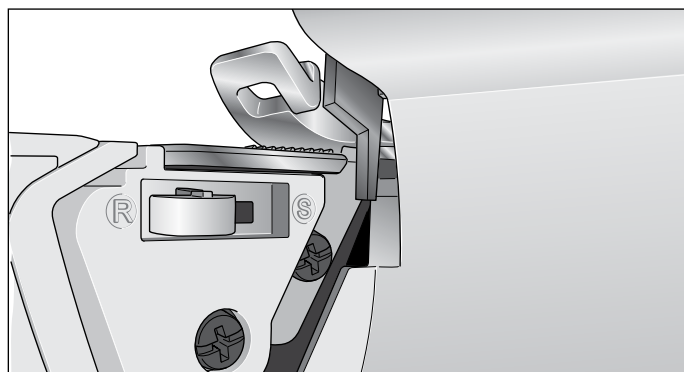

To-trådet rullekant / smal kant

1. Påsæt 2-tråds overlock-konverteren (se side 8).
2. Brug højre nåletråd og undergribertråden.
3. Flyt stingtungearmen hen til "R".
4. Indstil stinglængdevælgeren til "3-2" for at få en fin søm.
5. Indstil trådspændingen i henhold til sømtabellen på side 23-26.
6. Lav en trådkæde og sy på en stofprøve, inden du syr dit klædningsstykke. Hold trådkæden, inden du begynder at sy, for at forhindre den i at rulle ind i sømmen.

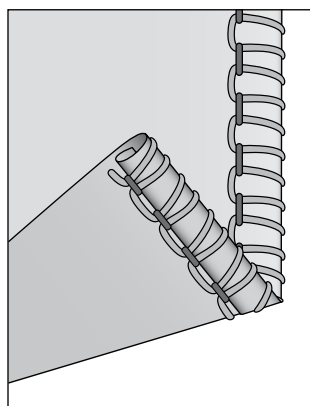

To-trådet rullekant

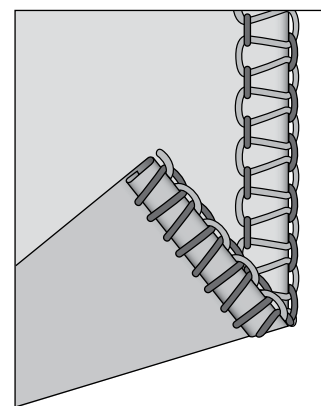

To-trådet smal kant

Tre-trådet rullekant / smal kant

1. Brug højre nåletråd og under- og overgribertråden.
2. Flyt stingtungearmen hen til "R".
3. Indstil stinglængdevælgeren til "3-2" for at få en fin søm.
4. Indstil trådspændingen i henhold til sømtabellen på side 23-26.
5. Lav en trådkæde og sy på en stofprøve, inden du syr dit klædningsstykke. Hold trådkæden, inden du begynder at sy, for at forhindre den i at rulle ind i sømmen.

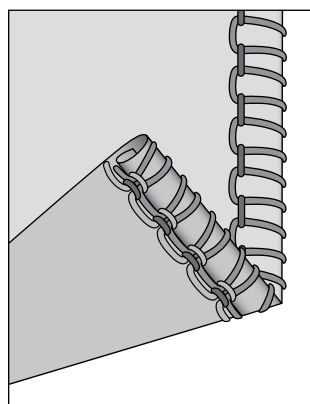

Tre-trådet rullekant

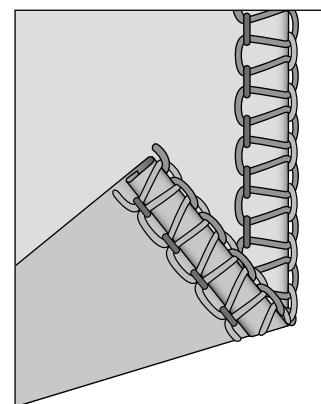

Tre-trådet smal kant

Syning af flatlock

En flatlocksøm laves ved at indstille spændingen på den 2- eller 3-trådede overlocksøm, sy sømmen og trække stoffet fra hinanden for at gøre sømmen flad. Spændingerne skal være indstillet korrekt for at stoffet kan trækkes fladt.

Flatlocksømmen kan anvendes både som en dekorativ konstruktionssøm, til at sy to stykker stof sammen (almindelig flatlocksøm), eller udelukkende til pyntning på ét stykke stof (dekorativ flatlocksøm).

En flatlocksøm kan sys på to måder. Enten med stoffets vrangsider samlet for at skabe et dekorativt udseende, eller med retsiderne samlet for at skabe en omvendt flatlock.

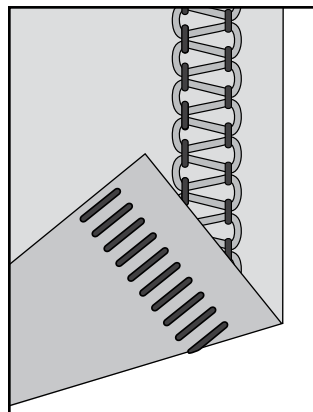

To-trådet flatlocksøm

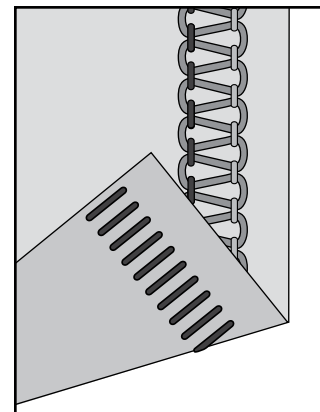

Tre-trådet flatlocksøm

Almindelig flatlocksøm

1. Brug venstre nål.
2. Til 2-trådet flatlock: Påsæt 2-tråds overlock-konverteren (se side 8). Tråd undergriberen og venstre nål.
Til 3-trådet flatlock: Tråd under- og overgriberen og venstre nål.
3. Indstil trådspændingen i henhold til sømtabellen på side 23-26.
4. Saml vrangsiderne på de to stykker stof for at sy en dekorativ søm på retsiden af klædningsstykket.
5. Sy sømmen, idet det overskydende stof afskæres. Nåletråden vil danne et V på stoffets underside. Undergribertråden vil blive trukket i en lige linje ved stoffets kant.
6. Fold stoffet ud, og træk i hver side af sømmen for at trække stingene flade.

Dekorativ flatlocksøm

1. Anbring den bevægelige overkniv, så den er i den arbejdsfrie position. Stoffet skal ikke afskæres ved denne stikning.
2. Følg trin 1-3 ovenfor.
3. Fold stofstykket, så vrangsiderne er samlet, for at sy en dekorativ søm på klædningsstykkets retside.
4. Anbring stoffet således, at sømmen sys med en del af stikningen uden for stoffet.
5. Fold stoffet ud, og træk i hver side af sømmen for at trække stingene flade.

Tip! Overgribertråden er den fremtrædende tråd i flatlocksømmen. Anbring en dekorativ tråd i overgriberen og almindelig tråd i undergriberen og nålen.

Omvendt flatlock

For at lave en omvendt flatlock skal stoffets retsider sys sammen. Nåletråden vil være den fremtrædende tråd, som danner ”stregen”.

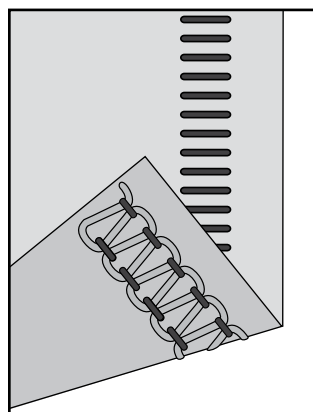
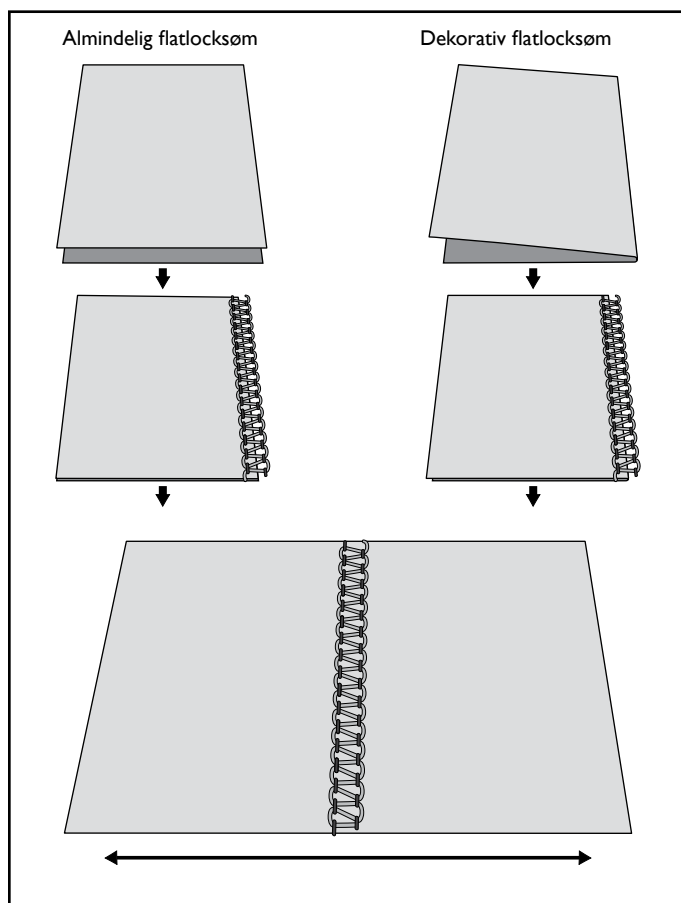

To-trådet omvendt flatlock

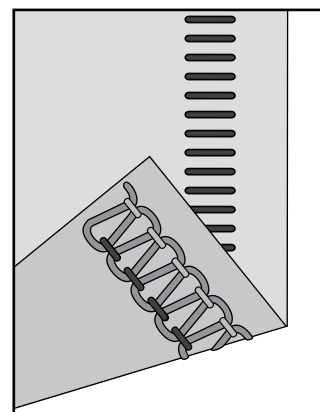

Tre-trådet omvendt flatlock

Overlockning med indlægsbånd

Overlockning med indlægsbånd kan anvendes til at forstærke sømme ved sammensyning af elastiske stoffer, såsom strikstoffer. Indlægsbånd forhindrer, at strikstoffer strækker sig, og stabiliserer også sømmene.

1. Før båndet igennem hullet forrest på foden.
2. Anbring båndet under foden, så det vender bagud på maskinen, og sy sømmen på klædningsstykket.
3. Båndet påsættes, efterhånden som sømmen sys.

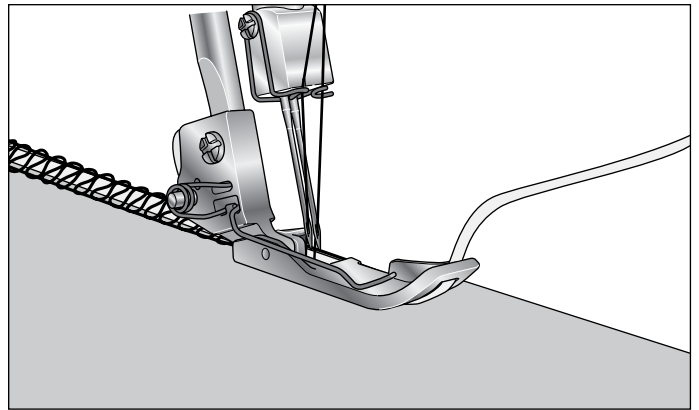

Placering af knappenåle

Isæt knappenåle til venstre for trykfoden. Knappenålene vil være nemme at fjerne og er væk fra knivene.

Advarsel! Hvis der sys over knappenålene, vil det beskadige eller endda ødelægge skæret på knivene.

Hæftning af trådkæden

1. Tråd en synål med stort øje med trådkæden.
2. Sæt nålen ind i enden af sømmen for at hæfte tråden.

Vedligeholdelse af maskinen

En overlockmaskine kræver mere vedligeholdelse end en traditionel maskine hovedsageligt af to grunde:

- Der dannes meget fnuller, når knivene skærer stoffet.
- En overlockmaskine kører ved en meget høj hastighed og skal olieres ofte for at smøre de indvendige, arbejdende dele.

Oliesmøring



Sluk for vægkontakten og træk maskinen ud af stikket.

For at få maskinen til at køre problemfrit og stille skal de bevægelige dele, som er vist på billedet, smøres jævnlige.

Anvend symaskineolie. Der må ikke anvendes anden olie, da det kan beskadige maskinen.

Fjern al overskydende olie, inden du begynder at sy.

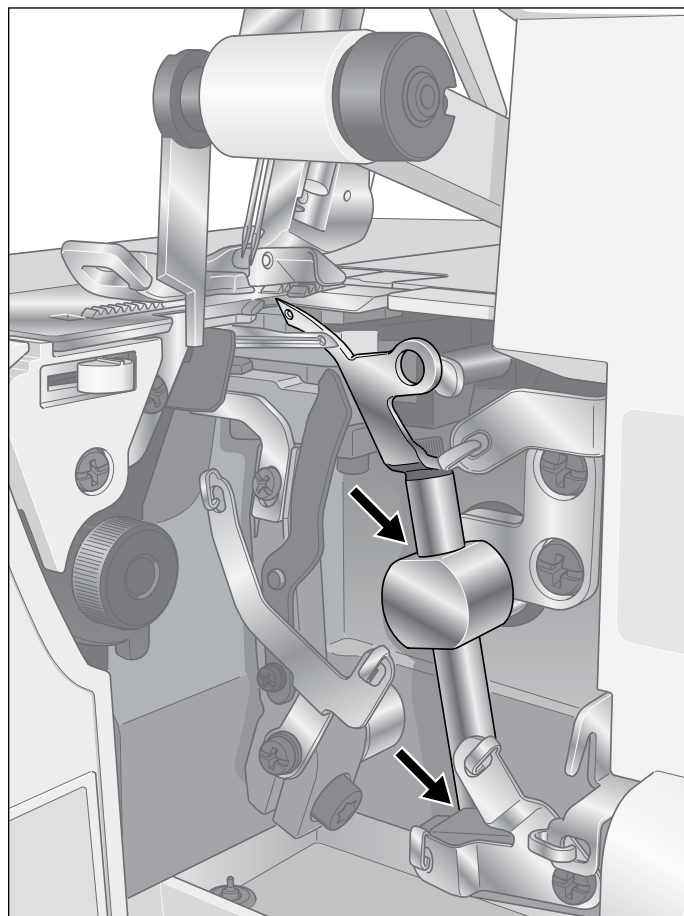

Udskiftning af den stationære kniv

 *Sluk for vægkontakten og træk maskinen ud af stikket.*

Den stationære kniv bør udskiftes, når den bliver sløv. Den stationære kniv kan udskiftes i henhold til følgende anvisning. Hvis du får problemer, skal du kontakte din forhandler for at foretage de nødvendige justeringer.

1. Åbn frontlåget og anbring den bevægelige overkniv (1) i arbejdsfri position.
2. Løsn stilleskruen (2) på den stationære kniv, og fjern den stationære kniv (3).
3. Anbring en ny stationær kniv i rillen på holderen til den stationære kniv.
4. Spænd stilleskruen (2) på den stationære kniv.
5. Før den bevægelige overkniv (1) tilbage i arbejdsposition.
6. Drej håndhjulet, så nålene er i laveste position.
7. Sørg for, at den forreste kant på den bevægelige overkniv er 1-2 mm lavere end den skærende kant på den stationære kniv.

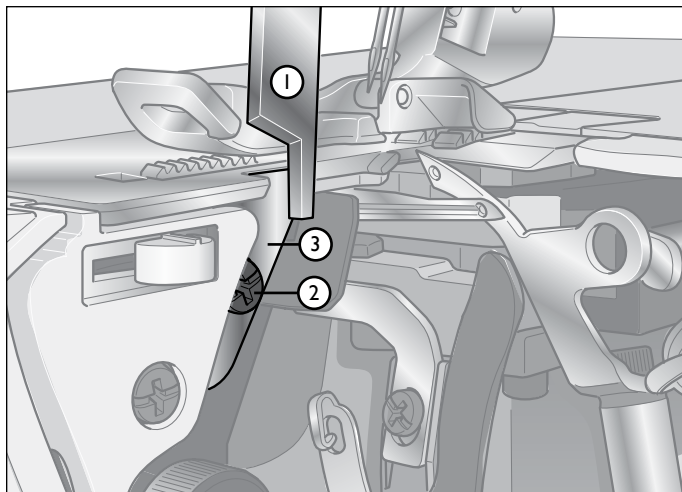

Opbevaring

Når maskinen ikke er i brug, skal du sørge for, at stikket er trukket ud. Dæk maskinen til med vinylbetrækket for at beskytte den mod støv. Opbevar maskinen, så den ikke udsættes for direkte sollys eller fugt.

Serviceeftersyn

Hvis du har spørgsmål vedrørende service og/eller drift, skal du rette henvendelse til den butik, hvor du købte maskinen.

Fejlfinding

Problem	Løsning	Side
Stoffet fremføres ikke godt	- Øg stinglængden.	17
	- Øg trykfodstrykket til kraftigt stof.	17
	- Mindsk trykfodstrykket til let stof.	17
	- Kontrollér differentialtransporten.	16
Nålen knækker	- Isæt nålen korrekt.	8
	- Lad være med at trække i stoffet under syningen.	14
	- Stram nålens stilleskrue.	8
	- Anvend en større nål til kraftige stoffer.	8
Tråden knækker	- Kontrollér trådningen.	10-13
	- Kontrollér, om tråden er filtret sammen eller sidder fast.	
	- Isæt nålen korrekt.	8
	- Isæt en ny nål. Den nuværende nål kan være bøjet eller sløv i spidsen.	8
	- Brug kvalitetstråd.	28
- Løsn trådspændingen.	15	
Stingene hopper	- Isæt en ny nål. Den nuværende nål kan være bøjet eller sløv i spidsen.	8
	- Stram nålens stilleskrue.	8
	- Isæt nålen korrekt.	8
	- Skift type eller størrelse på nålen.	8
	- Kontrollér trådningen.	10-13
	- Øg trykfodstrykket	17
- Brug en kvalitetstråd.	28	
Ujævne sting	- Bring trådspændingen i balance.	15
	- Kontrollér, om tråden er filtret sammen eller sidder fast.	
	- Kontrollér trådningen.	10-13
Stoffet rynker	- Løsn trådspændingen.	15
	- Kontrollér, om tråden er filtret sammen eller sidder fast.	
	- Brug en let kvalitetstråd.	28
	- Gør stinglængden kortere.	17
	- Mindsk trykfodstrykket til lette stoffer.	17
- Kontrollér differentialtransporten.	16	
Ujævn afskæring	- Kontrollér knivenes justering.	22
	- Udskift den ene eller begge knive.	22
Stoffet sidder i klemme	- Sørg for, at knivene er i syposition.	
	- Kontrollér, om tråden er filtret sammen eller sidder fast.	
	- Sammenpres tykke stoflag med en traditionel maskine inden syning med overlockmaskinen.	
Maskinen kører ikke	- Tilslut maskinen korrekt til strømkilden.	6

Sømtabel











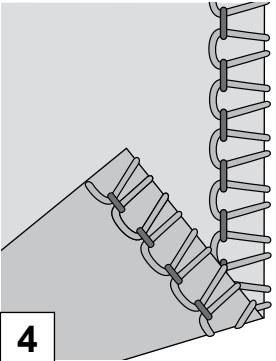





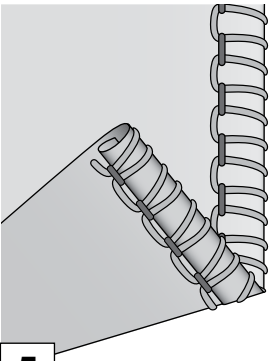





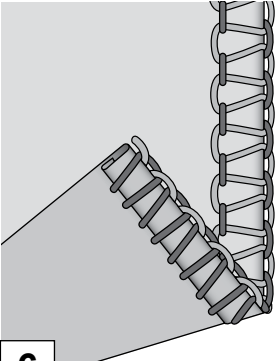

Forklaring på stofikoner



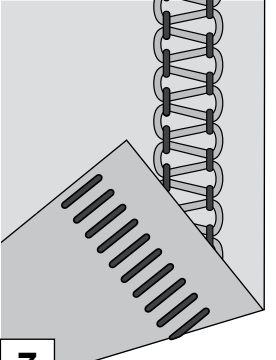







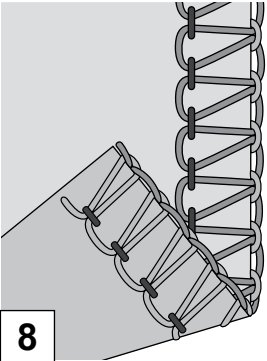







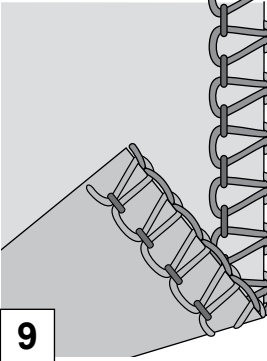







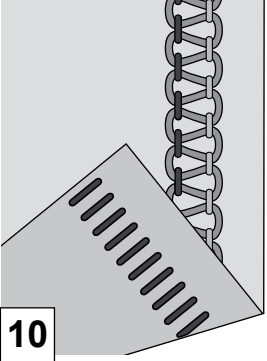



	Vævet tyndt chiffon, voile, organza, batist, silke osv.		Elastisk tyndt charmeuse, nylon, trikot, glattrikket jersey osv.
	Vævet medium bomuld, chino, uld, satin osv.		Elastisk medium dobbelstrik, velour, badetøj osv.
	Vævet kraftigt denim, kanvas, frotté osv.		Elastisk kraftigt sweaterstrik, fleece osv.

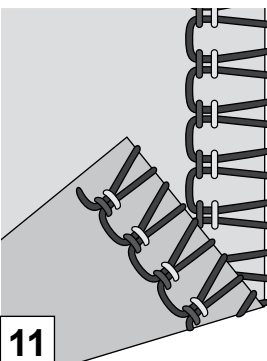









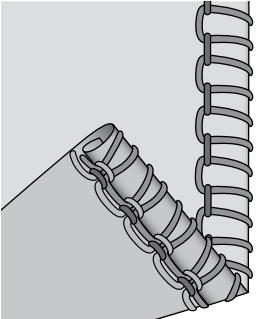





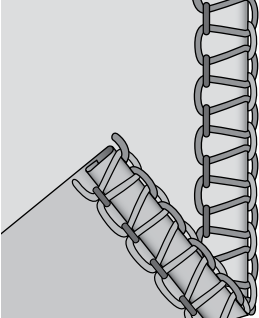





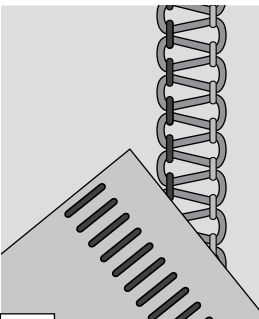

Bemærk!

De indstillinger, som er vist i denne tabel, er vores anbefalinger, som er baseret på normale betingelser. Det kan være nødvendigt at justere trådspændingen i henhold til den søm, stoftype og tråd, du anvender. For at få de bedste resultater skal du justere spændingen i små stigninger på ikke mere end et halvt nummer ad gangen. Lav altid en prøvesyning på et stykke stof, inden du syr i dit klædningsstykke.

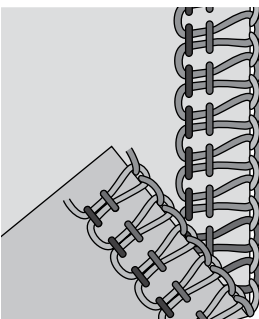
Kombination		Nåle- position	Sting- længde	Sting- bredde	Differen- tialtrans- port	Sting- tunge	2-tråds kon- verter	Trådspænding			
Søm	Stof							Glå	Grøn	Lila	Gul
2-trådet overlock, bred 1		Venstre	3	R(3,5)	1.0	S	Ja	0.0	-	-	5.0
								0.5	-	-	5.0
								3.0	-	-	5.0
								0.0	-	-	5.0
								3.0	-	-	5.0
					3.0			-	-	5.0	
2-trådet overlock, smal 2		Højre	3	R(3,5)	1.0	S	Ja	-	0.0	-	4.0
								-	0.5	-	5.0
								-	3.0	-	5.0
								-	0.0	-	4.5
								-	0.5	-	4.5
					-			3.0	-	5.0	
2-trådet overlock, omvundet, bred 3		Venstre	3	R(3,5)	1.0	S	Ja	2.5	-	-	3.0
								3.5	-	-	3.0
								4.0	-	-	3.0
								2.5	-	-	3.0
								3.5	-	-	3.0
					4.0			-	-	3.0	
					1.5			4.0	-	-	3.0

Kombination		Nåle- position	Sting- længde	Sting- bredde	Differen- tialtrans- port	Sting- tunge	2-tråds kon- verter	Trådspænding			
Søm	Stof							Glå	Grøn	Lila	Gul
2-trådet overlock, omvundet, smal  4		Højre	3	R(3,5)	1.0	S	Ja	-	3.5	-	2.0
								-	4.0	-	2.0
								-	5.0	-	2.0
								-	3.0	-	2.0
								-	4.0	-	2.0
					-			5.0	-	2.0	
2-trådet rullekant  5		Højre	1	3	1.0	R	Ja	-	3.0	-	2.0
								-	3.0	-	2.0
		Anbefales ikke									
		Højre	1	3	1.0	R	Ja	-	3.0	-	2.0
		Anbefales ikke									
		Anbefales ikke									
2-trådet smal kant  6		Højre	1	3	1.0	R	Ja	-	1,5	-	4.0
								-	1,5	-	4.0
		Anbefales ikke									
		Højre	1	3	1.0	R	Ja	-	2,0	-	4.0
		Anbefales ikke									
		Anbefales ikke									
2-trådet flatlocksøm  7		Venstre	3	R(3,5)	1.0	S	Ja	0.0	-	-	5.0
								0.5	-	-	5.0
								3.0	-	-	5.0
								0.0	-	-	5.0
								0.5	-	-	5.0
					3.0			-	-	5.0	

Kombination		Nåle- position	Sting- længde	Sting- bredde	Differen- tialtrans- port	Sting- tunge	2-tråds kon- verter	Trådspænding			
Søm	Stof							Glå	Grøn	Lila	Gul
3-trådet overlocksøm, bred  8		Venstre	3	R(3,5)	1.0	S	Nej	2.5	-	3.0	3.0
								3.0	-	3.0	3.0
								3.5	-	3.0	3.0
								2.5	-	3.0	3.0
								3.0	-	3.0	3.0
								3.0	-	3.0	3.0
					1,5			-	3.0	3.0	
3-trådet overlocksøm, smal  9		Højre	3	R(3,5)	1.0	S	Nej	-	3.0	3.0	3.0
								-	3.0	3.0	3.0
								-	3.5	3.0	3.0
								-	2.5	3.0	3.0
								-	3.0	3.0	3.0
								-	3.0	3.0	3.0
					1,5			-	3.0	3.0	
3-trådet flatlocksøm, smal  10		Højre	3	R(3,5)	1.0	S	Nej	-	0.0	4.0	8.0
								-	0.5	4.0	8.0
		Anbefales ikke									
		Højre	3	R(3,5)	1.0	S	Nej	-	0.0	4.0	8.0
								-	0.5	4.0	8.0
		Anbefales ikke									
	3-trådet elastisk overlock  11		Højre	3	R(3,5)	1.0	S	Nej	-	3.0	3.0
		-							3.5	3.0	7.0
		-							4.0	3.0	7.0
		-							3.5	3.0	6.0
		-							3.5	3.0	6.0
		-							3.0	3.0	6.0
		-							3.0	3.0	6.0

Kombination		Nåle- position	Sting- længde	Sting- bredde	Differen- tialtrans- port	Sting- tunge	2-tråds kon- verter	Trådspænding			
Søm	Stof							Glå	Grøn	Lila	Gul
3-trådet rullekant  12		Højre	1	3	1.0	R	Nej	-	2,0	5,0	7,0
								-	2,0	5,0	8,0
		Anbefales ikke									
		Højre	1	3	1.0	R	Nej	-	3.0	4.0	6.0
		Anbefales ikke									
		Anbefales ikke									
3-trådet smal kant  13		Højre	1	3	1.0	R	Nej	-	3.0	5.0	3.0
								-	3.0	5.0	4.0
		Anbefales ikke									
		Højre	1	3	1.0	R	Nej	-	3.0	5.0	3
		Anbefales ikke									
		Anbefales ikke									
3-trådet flatlocksøm, bred  14		Venstre	3	R(3,5)	1.0	S	Nej	0.5	-	5.0	7.0
								0.5	-	5.0	7.0
								0.5	-	5.0	7.0
								0.5	-	5.0	7.0
								0.5	-	5.0	7.0
								0.5	-	5.0	7.0
4-trådet overlocksøm  15		Begge	3	R(3,5)	1.0	S	Nej	2.5	2.5	3.0	3.0
								3.0	3.0	3.0	3.0
								3.5	3.5	3.0	3.0
					2.5			2.5	3.0	3.0	
					3.0			3.0	3.0	3.0	
					3.5			3.5	3.0	3.0	

Tabel over stof / nål / tråd

Stof	Let stof (voile, crepe, georgette osv.)	Middelsvært stof (bomuld, chino, uld, satin osv.)	Kraftigt stof (denim, jersey, tweed osv.)
Nål	#12/80	#12/80, #14/90	#14/90
Tråd	Polyester (spundet filament) Snoet tråd #60/2 - #80/2 (Snoet tråd #80/3 - #100/3)	Snoet tråd #60/2	Snoet tråd #50/2 - #60/2

Specifikationer

Syhastighed	Maks. 1300 sting/min.
Stinglængde	1,0-4,0 mm
Ratio for differentialtransport	0,7-2,0
Overlocksømbredde	Venstre nål: 5,2-6,7 mm Højre nål: 3,0-4,5 mm Rullesøm: 1,5 mm
Nålestangslag	27 mm
Trykfodshøjde	4,5 mm
Nåle	SINGER-Overlocknåle, Style 2022, størrelse: #14/90
Antal nåle	2
Antal tråde	2, 3, 4
Lampetype	LED-lys
Maskinmål	
Bredde	301 mm
Dybde	280 mm
Højde	270 mm
Vægt	6,0 kg

Vi forbeholder os ret til uden forudgående meddelelse at ændre maskinens udrustning og tilbehør, samt at ændre maskinens konstruktion eller udseende, når dette ikke påvirker funktionen negativt.

Immateriel ejendomsret

Singer og Cameo "S" Designet er eksklusive varemærker tilhørende The Singer Company Limited S.à.r.l. eller dets Datterselskaber.



Ved bortskaffelse af dette produkt skal det genbruges i henhold til relevante nationale bestemmelser vedrørende elektriske/elektroniske produkter. Elektriske apparater må ikke bortskaffes som usorteret kommunalt affald. Brug en særlig facilitet til affaldshåndtering. Kontakt de lokale myndigheder for at få nærmere oplysninger om, hvilke affaldssorteringssystemer der findes. Når du udskifter gamle husholdningsapparater med nye, kan forhandleren være juridisk forpligtet til at tage det gamle apparat tilbage med henblik på bortskaffelse uden omkostninger for dig.

Hvis elektriske husholdningsapparater bortskaffes på losseplads eller affaldsdeponi, kan farlige stoffer lække til grundvandet og indgå i fødekæden, hvilket kan være sundhedsskadeligt.



SINGER®

ORIGINAL SINCE 1851.