

# INSTRUKTIONSBOG

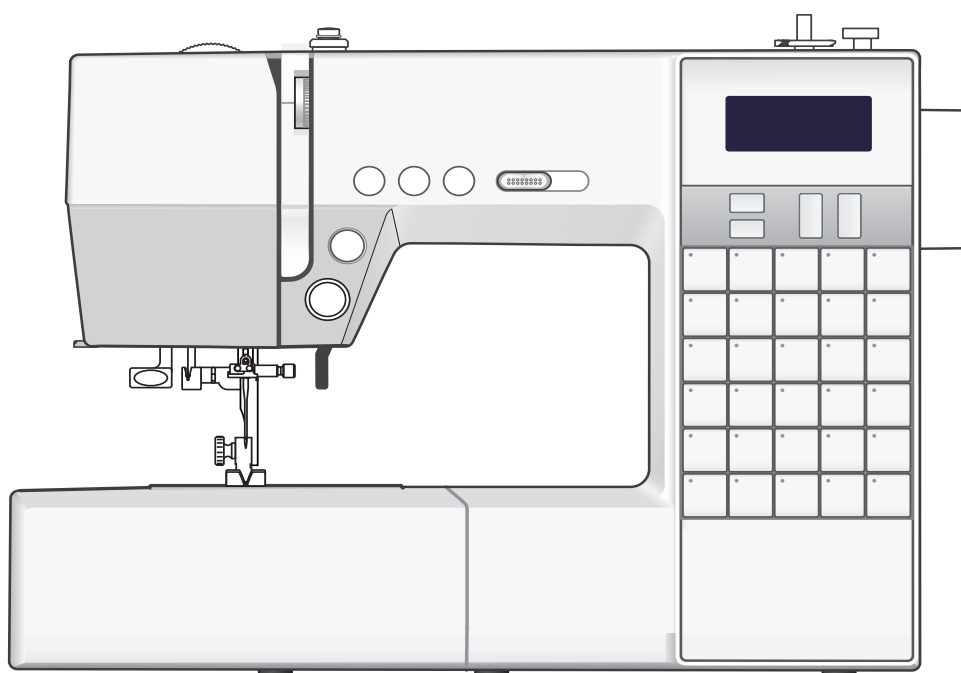

# JANOME



# VIGTIGE SIKKERHEDSINSTRUKTIONER

Denne symaskine er designet og konstrueret udelukkende til HUSHOLDNINGSBRUG.

Denne symaskine er ikke et legetøj. Tillad ikke børn at lege med maskinen.

Maskinen er ikke lavet til brug af børn eller mentalt svagelige personer uden opsyn.

Følg altid de grundlæggende sikkerhedsregler ved brug af elektrisk udstyr, herunder følgende:

Læs samtlige instruktioner, inden maskinen tages i brug.

## FARE — Sådan undgår du at få stød:

Sørg for, at maskinen altid er under opsyn, når den er tilsluttet en stikkontakt. Tag altid stikket ud af stikkontakten umiddelbart efter brug og inden rengøring.

## ADVARSEL — For at mindske risikoen for brandsår, brand, elektrisk stød el. anden personskaade:

1. Brug ikke symaskinen som legetøj. Hold godt øje med symaskinen, når den bruges af eller i nærheden af børn.
2. Brug kun symaskinen som beskrevet i denne brugsanvisning. Brug kun det tilbehør, der anbefales af fabrikanten, og som er beskrevet i denne brugsanvisning.
3. Symaskinen må ikke bruges, hvis en ledning eller et stik er beskadiget, hvis den ikke fungerer korrekt, hvis den er blevet tabt eller beskadiget, eller hvis den har været under vand.  
Indlevér symaskinen til nærmeste autoriserede forhandler, så den kan undersøges, repareres eller de elektriske eller mekaniske dele kan justeres.
4. Brug aldrig symaskinen, hvis ventilationshullerne er blokerede. Hold symaskinens ventilationsåbninger og fodpedal fri for trævler, støv og stofrester.
5. Tab ikke noget ned i symaskinen, og stop ikke genstande af nogen art ind i den.
6. Brug ikke symaskinen udendørs.
7. Brug ikke symaskinen på steder, hvor der anvendes aerosolprodukter (spray), eller hvor ilt opbevares.
8. Afbryd maskinen ved at dreje alle betjeningsknapper til "O", og tag stikket ud af stikkontakten.
9. Sluk ikke symaskinen ved at trække i ledningen. Tag fat i stikket i stedet for ledningen.
10. Hold fingrene væk fra alle bevægelige dele. Vær specielt forsigtig omkring symaskinenålen.
11. Brug altid den korrekte stingplade. En forkert stingplade kan knække nålen.
12. Brug aldrig bøjede nåle.
13. Skub/træk ikke i stoffet under syning. Dette kan bøje nålen og få den til at knække.
14. Sluk symaskinen "O", når du skal foretage justeringer i området omkring nålen, f.eks. hvis du skal tråde nålen, udskifte nålen, tråde spolen, udskifte trykfoden eller lignende.
15. Træk altid symaskinens stik ud af stikkontakten, før du fjerner dæksler, smører eller foretager andre brugerjusteringer, der er nævnt i denne brugsanvisning.

## GEM DENNE BRUGSANVISNING



Bemærk venligst: Dette produkt skal genanvendes svarende til reglerne i den danske lovgivning om elektrisk/elektronisk affald. I tvivlstilfælde kan din forhandler kontaktes.

# INDHOLDSFORTEGNELSE

## AFSNIT I. DELENES NAVN

Delenes navne .....	1
Standardtilbehør .....	2

## AFSNIT II. SÅDAN GØR DU KLART TIL SYNING

Hvordan symaskinen kobles til strømforsyningen .....	3
Brug af start/stopknappen .....	4
Regulering af syhastigheden .....	4
Skyder til hastighedsregulering .....	4
Regulering af syhastigheden .....	4
Sybordet .....	5
Sådan afmonteres sybordet .....	5
Sådan fastgøres sybordet .....	5
Syning med friarm .....	5
Opbevaring af tilbehør .....	5
Symaskinens betjeningsknapper .....	6
Funktionsknapper og LCD-skærm .....	7
Trykfodsløfter .....	8
Udskiftning af trykfoden .....	8
Montere og demontere trykfodsholderen .....	8
Trykfodstryk .....	8
Indstilling af overtrådspændingen til ligesøm .....	9
Ligesøm .....	9
Indstilling af overtrådspændingen til zigzag .....	10
Sænkning eller løft af transportøren .....	11
Udskiftning af nål .....	12
Valg af nål og tråd .....	12
Ilægning af trådrollen .....	13
Ekstra trådrollepind .....	13
Spoling af undertråd .....	13
Udtagning af spolen .....	13
Opspoling .....	14
Isætning af spolen .....	15
Trådning af symaskinen .....	16
Nåletråder .....	17
Sådan trækkes undertråden op .....	18

## AFSNIT III. ALMINDELIG SYNING

Syning af ligesøm .....	19
Syning fra kanten af tykt stof .....	19
Ændring af syretning .....	20
Hæftning .....	20
Automatisk trådklip .....	20
Stingplade .....	21
Syning af et retvinklet hjørne .....	21
Ændring af nålepositionen .....	22
Ændring af stinglængden .....	22
Ligesøm .....	23
Lock-a-Maticsøm .....	23
Automatisk hæftesøm .....	23
Forstærket ligesøm .....	24
Stræksøm .....	24
Saddelsøm .....	24

Zigzag .....	25
Ændring af stingbredden .....	25
Ændring af stinglængden .....	25
Afkantning med zigzag .....	25
Trestingszigzag/Trikotsøm .....	26
Overlock .....	26
Dobbelt overlock .....	26
Knaphuller .....	27
Firkantet knaphul .....	27
Forstærket knaphul .....	29
Brug af stabiliseringspladen .....	30
Indstilling af knaphullers bredde og tæthed .....	31
Knaphul med indlægstråd .....	31
Øjeknaphul .....	31
Knaphul med ilægstråd .....	32
Stolpesøm .....	33
Snørrehul .....	34
Isyning af lynlås .....	35
Påsætning af lynlåsfoden .....	35
Forberedelse af stoffet .....	35
Start syning .....	36
Blindsøm .....	38
Indstilling af nåleposition .....	38
Isyning af knapper .....	39
Rynkning .....	39

## AFSNIT IV. PYNTESØMME

Patchwork .....	40
Patchwork (Crazy quilt) .....	40
Muslingesøm .....	41
Applikation .....	41
Frynser .....	42
Korssting .....	42
Fagotsøm .....	43
Muslingesøm .....	43
Smocksyning .....	44
Bieser .....	44
Satinsøm .....	45
Dekorative stræksømme .....	45
Syning med dobbeltnål .....	46
Trådning af symaskinen til dobbeltnål .....	46
Valg af sømme .....	47
Syning .....	47

## AFSNIT V. SYMASKINENS INDSTILLINGER

Maskinindstillingsmode .....	48
Indstilling af brummelyd .....	48
Indstilling af nålens stopposition .....	48
Korrigerende af forvrængede sømme .....	48

## AFSNIT VI. VEDLIGEHOLDELSE AF MASKINEN

Rengøring af griberbanen og transportøren .....	49
Montering af spolehuset .....	49
Problemer og advarselssymboler .....	50
Fejlfinding .....	51

## AFSNIT I. DELENES NAVN

### Delenes navne

- ① Øvre trådfører
- ② Spændskive for spoletrådning
- ③ Trådrullehætte (stor)
- ④ Trådrullepind
- ⑤ Hul til ekstra trådrullepind
- ⑥ Spoleapparat
- ⑦ Spolestopper
- ⑧ Undertrådsholder/skærer
- ⑨ LCD-skærm
- ⑩ Knapper til indstilling af stinglængde
- ⑪ Knapper til indstilling af stingbredde
- ⑫ Forlængelsesknop
- ⑬ Knap ved brug af tvillingnål
- ⑭ Knapper for valg af søm
- ⑮ Skyder til hastighedsregulering
- ⑯ Trådklip
- ⑰ Knap for nål oppe/nede
- ⑱ Hæfteknop
- ⑲ Tilbagesyningsknop
- ⑳ Start/stopknop
- ㉑ Aftageligt sybord
- ㉒ Trådskeer
- ㉓ Endedæksel
- ㉔ Trådspændingsvælger
- ㉕ Trykfodstryk
- ㉖ Trådløfter
- ㉗ Nederste trådfører
- ㉘ Nåleholderskrue
- ㉙ Nål
- ㉚ Trykfod
- ㉛ Spoledækslets udløserknop
- ㉜ Spoledæksel
- ㉝ Stingplade
- ㉞ Transportør
- ㉟ Trykfodsholder
- ⓫ Nåletråder
- ⓬ Knaphulscensor
- ⓭ Bærehåndtag
- ⓮ Friarm
- ⓯ Håndtag til sænkning af transportøren
- ⓰ Trykfodsløfter
- ⓱ Indtag til netledning
- ⓲ Indtag til fodpedal
- ⓳ Strømafbryder
- ⓴ Ventilationsåbninger
- ⓵ Håndhjul
- ⓶ Balancejusterskrue

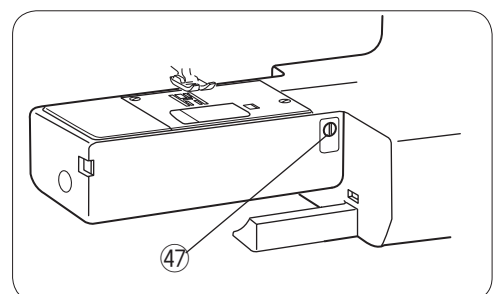
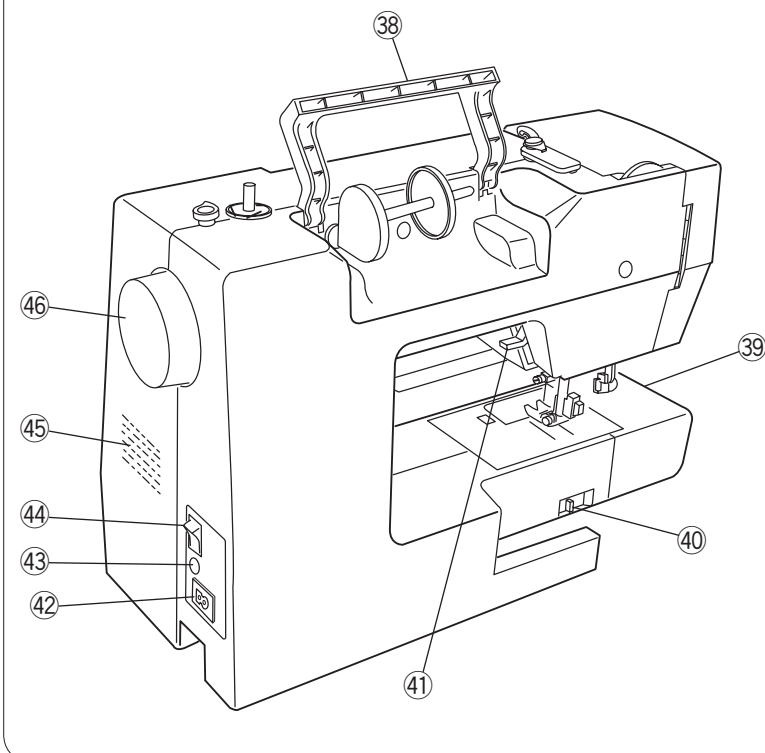
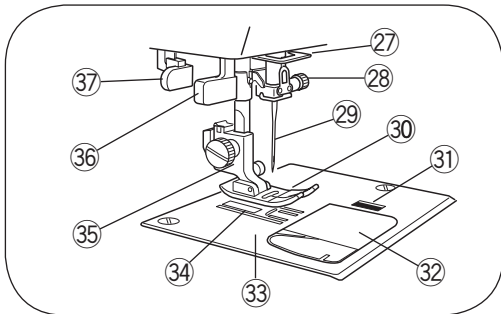
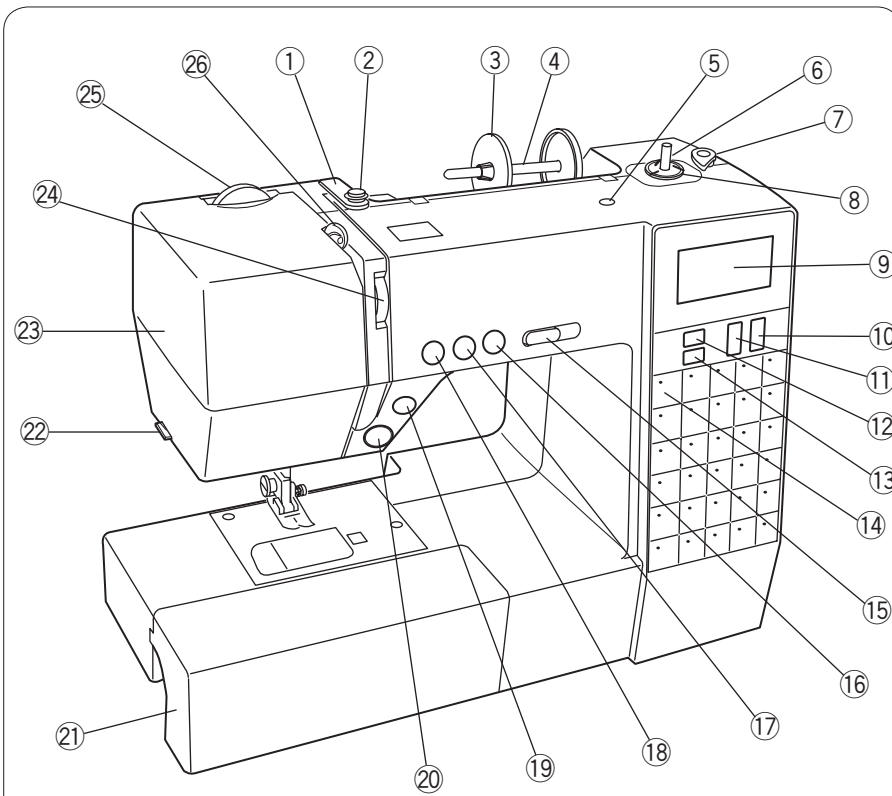

## Standardtilbehør

- ① Zigzagfod: A (monteret på maskinen)
- ② Overlockfod: C
- ③ Lynlåsfod: E
- ④ Applikationsfod: F
- ⑤ Blindstingsfod: G
- ⑥ 1/4 inchfod: O
- ⑦ Automatisk knaphulsfod: R
- ⑧ Stabiliseringsplade til knaphul
- ⑨ Trådrollehætte (2 stk.) (stor)
- ⑩ Trådrollehætte (2 stk.) (lille)
- ⑪ Ekstra spolepind
- ⑫ Spoler (4 stk.)
- ⑬ Assorteret nålesæt
- ⑭ Opsprætter (knaphulsåbner)
- ⑮ Fnugbørste
- ⑯ Skruetrækker

- ⑰ Instruktionsbog
- ⑱ Instruktions-dvd
- ⑲ Fodpedal
- ⑳ Strømkabel

## AFSNIT II. SÅDAN GØR DU KLAR TIL SYNING

### Hvordan symaskinen kobles til strømforsyningen

#### • Brug af fodpedalen

Sluk på strømafbyderen.

Træk forsigtigt kablet til fodpedalen ud.

Sæt stikket i indtaget til fodpedalen.

Sæt netledningens stik i indtaget til netledningen.

Sæt elstikket i vægkontakten.

Tænd på strømafbyderen.

- ① Strømafbyder
- ② Fodpedal
- ③ Fodpedalstik
- ④ Lednings stik
- ⑤ Symaskinens stik
- ⑥ Elstik
- ⑦ Vægkontakt

#### FORSIGTIG:

Strømkablet til fodpedalen må ikke trækkes længere end det røde mærke for ikke at beskadige fodpedalen.

- ⑧ Rødt mærke

Fodpedalsymbolet vil blive vist, når fodpedalen er tilsluttet symaskinen.

- ⑨ Fodpedalsymbol



#### ADVARSEL:

Under arbejdet skal du altid have opmærksomheden rettet mod det område, der sys, og du må ikke berøre bevægelige dele som f.eks. trådløfteren, håndhjulet eller nålen. Sluk altid på strømkontakten, og tag stikket ud af stikkontakten:

- når du efterlader symaskinen uden opsyn.
- når du sætter dele på eller fjerner dele.
- når du rengør symaskinen.

Undgå at placere ting på fodpedalen, da symaskinen ellers kan starte utilsigtet.

#### Betjeningsvejledning:

Symbolet "O" på en kontakt viser, at kontakten er i slukket indstilling.

Til symaskiner med et polariseret stik (den ene pind er bredere end den anden): For at reducere faren for elektrisk stød, kan stikket kun sættes i en polariseret kontakt på én måde.

Hvis det stadig ikke passer, bør man få en autoriseret elektriker til at installere en korrekt stikkontakt. Stikket må ikke ændres på nogen måde.

\* Fodpedalmodel YC-485EC-1 passer sammen med denne symaskine.

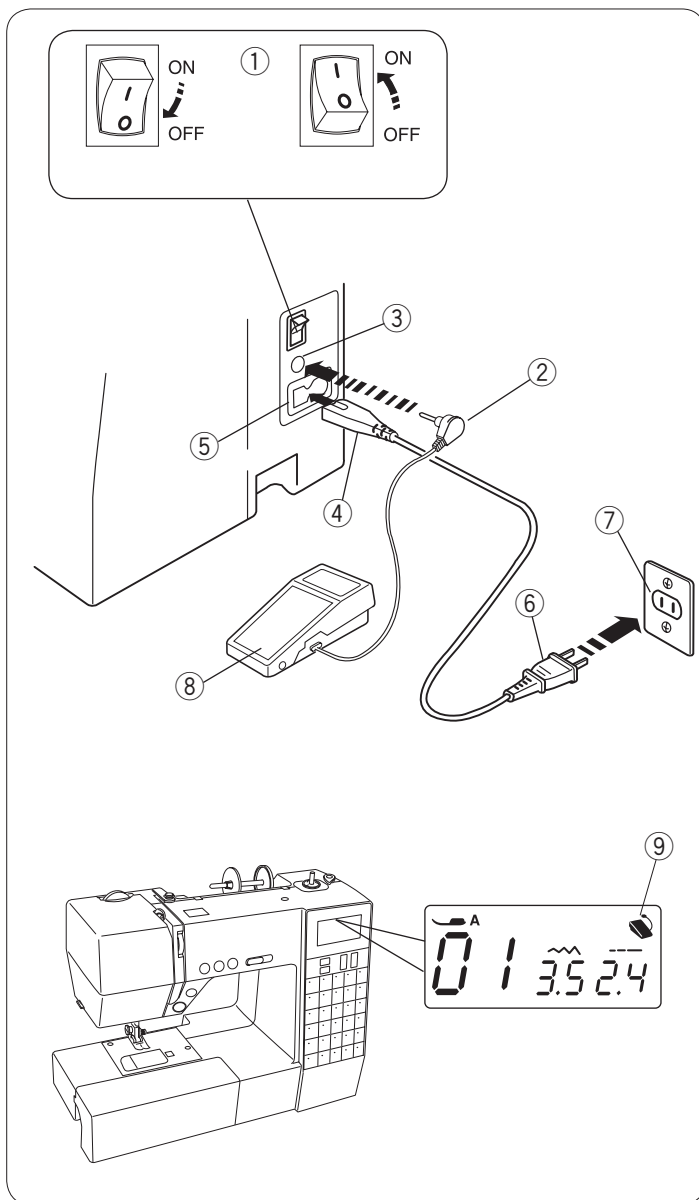

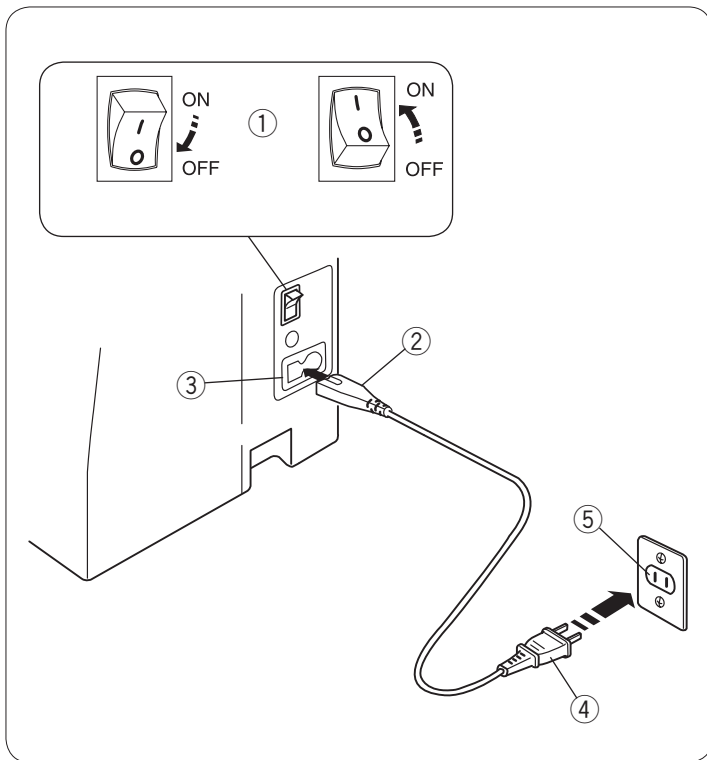

### • Brug af start/stopknappen

Sluk på strømafbryderen.  
Sæt netledningens stik i indtaget til netledningen.  
Sæt elstikket i vægkontakten.  
Tænd på strømafbryderen.

- ① Strømafbryder
- ② Netledningens stik
- ③ Indtag til netledning
- ④ Elstik
- ⑤ Vægkontakt
- ⑥ Start/stopknap

### BEMÆRK:

Start/stopknappen fungerer ikke, når fodpedalen er tilsluttet.

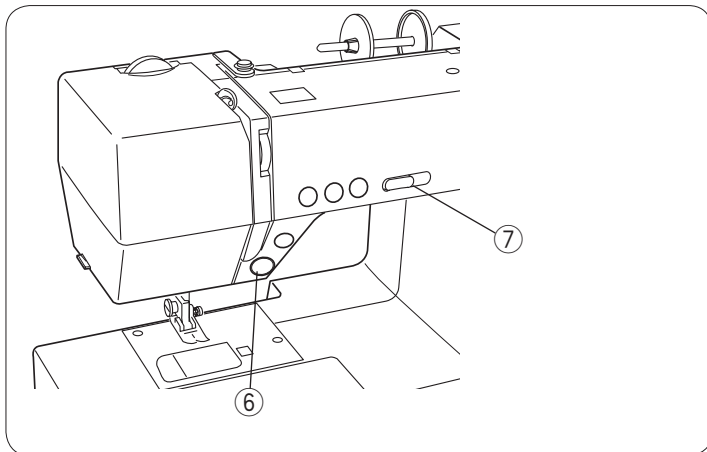

### Regulering af syhastigheden

#### Skyder til hastighedsregulering

Syhastigheden kan varieres med skyderen til regulering af syhastigheden, alt efter hvad du behøver.  
Før skyderen til højre for at øge syhastigheden.  
Før skyderen til venstre for at reducere syhastigheden.

- ⑦ Regulering af syhastigheden

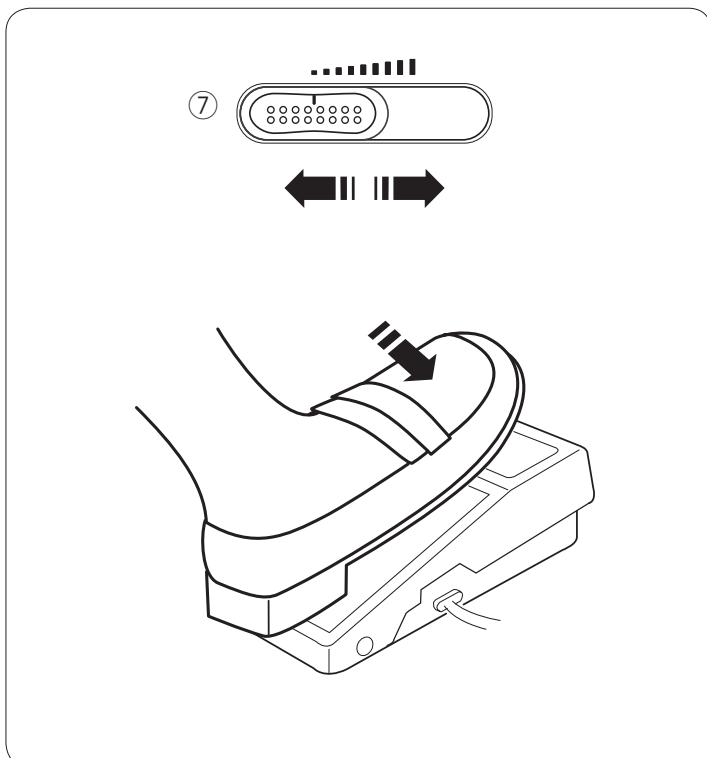

#### Regulering af syhastigheden

Træd fodpedalen ned, og start symaskinen.  
Symaskinen kører hurtigere, jo mere fodpedalen trykkes ned.  
Den maksimale syhastighed kan varieres med skyderen til regulering af hastigheden.

## Sybordet

Sybordet udgør et udvidet symråde og kan nemt fjernes, når der skal sys med friarm.

## Sådan afmonteres sybordet

Træk sybordet ud fra symaskinen som vist.

- ① Sybordet

## Sådan fastgøres sybordet

Skub det aftagelige sybord langs friarmen, og sæt styrene i åbningerne, indtil bordet klikker på plads i maskinen.

- ② Friarm
- ③ Styr
- ④ Åbning

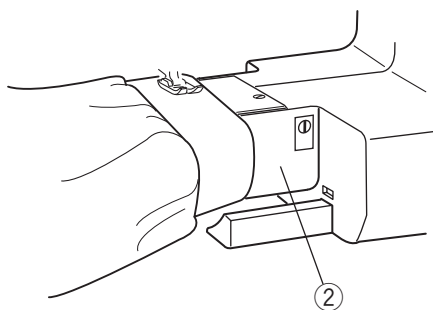
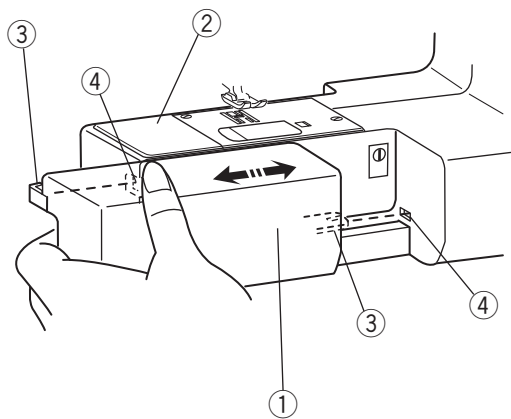

## Syning med friarm

Friarmen er nyttig til at sy rørformede klædningsstykker og til stopning på knæ eller albue.

- ② Friarm

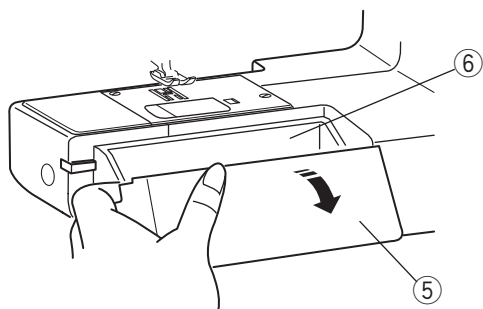

## Opbevaring af tilbehør

Tilbehør opbevares inde i sybordet. Træk låget ind mod dig selv for at åbne tilbehørsrummet.

- ⑤ Låg
- ⑥ Opbevaring af tilbehør

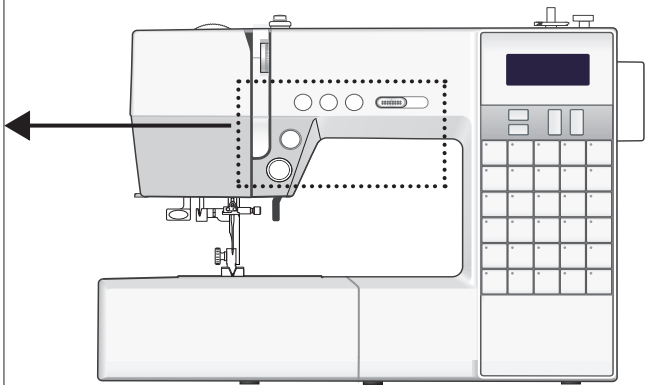
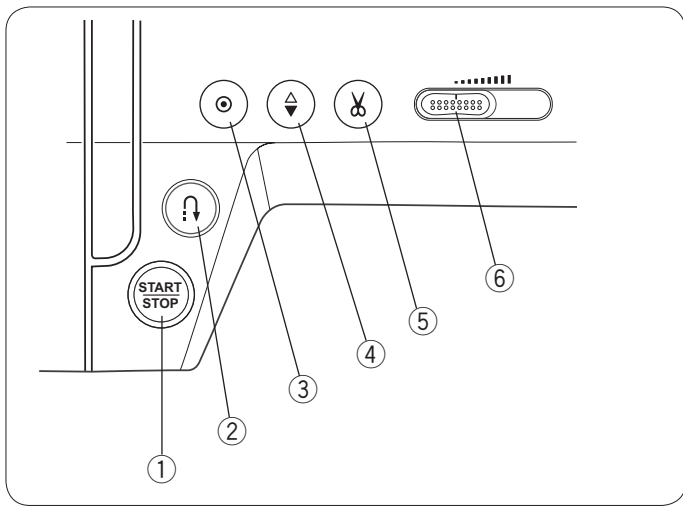

## Symaskinens betjeningsknapper

### ① Start/stopknapp

Sænk trykfodsløfteren.

Tryk på start/stopknappen for at starte symaskinen.

Symaskinen begynder at køre langsomt de første få sting, hvorpå den kører med den hastighed, der indstilles med skyderen til regulering af syhastigheden.





Tryk på start/stopknappen igen for at standse symaskinen.

Knappen bliver rød, når maskinen kører, og grøn, når den er standset.

#### BEMÆRKNINGER:

- Symaskinen kører langsomt, så længe du holder start/stopknappen trykket ind.
- Start/stopknappen kan ikke bruges, når fodpedalen er tilsluttet symaskinen.
- Symaskinen vil ikke køre, og trykfodssymbolet vil blinke, hvis du starter maskinen med trykfoden løftet. Sænk trykfoden, og tryk på start/stopknappen igen.

### ② Tilbagesyningsknapp

• Når sømmen <sup>01</sup> , <sup>02</sup> , <sup>07</sup>  eller <sup>08</sup>  vælges; Hold tilbagesyningsknappen trykket ind for at sy tilbage.



Slip knappen for at sy fremad.

Hold tilbagesyningsknappen trykket ind, når symaskinen er standset og fodpedalen er koblet fra for at sy langsomt tilbage. Slip knappen for at standse maskinen.





#### • Når der vælges andre sømme

Tryk på tilbagesyningsknappen ② for straks at sy et hæftesting. Maskinen vil standse automatisk.

#### BEMÆRK:

Knappens funktion bliver speciel, når sømmen <sup>03</sup> , <sup>04</sup>  eller <sup>29</sup>  vælges. Se side 23, 33 for vejledning.

### ③ Hæfteknapp

• Når sømmen <sup>01</sup> , <sup>02</sup> , <sup>07</sup>  eller <sup>08</sup>  vælges; Tryk på hæfteknappen for straks at sy et hæftesting. Maskinen vil standse automatisk.

Maskinen vil standse automatisk.

#### • Når der vælges andre sømme

Tryk på hæfteknappen for straks hæfte til sidst i den aktuelle søm. Maskinen vil standse automatisk.

### ④ Knap for nålestop oppe/nede

Tryk på knappen for nålestop oppe/nede ④ for at bringe nålen op eller ned.

### ⑤ Trådclip

Tryk på trådclip for at klippe tråden over efter syning. Trådklipsymbolet vil blinke, mens symaskinen klipper trådene.

Du kan fortsætte med at sy, uden at trække undertråden op efter klipning af trådene.

Trådene kan klippes af automatisk efter syning, hvis du vælger den ønskede søm og så holder knappen til trådclip trykket ind, indtil trådklipsymbolet vises.

Symaskinen vil herefter klippe trådene automatisk efter hæftningen og så standse, når der: Trykkes på tilbagesyningsknappen eller hæfteknappen, eller hvis en søm har automatisk hæftning.

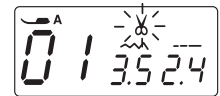

#### BEMÆRK:

Brug trådskeereren på dækslet, hvis tråden er #30 eller tykkere.

### ⑥ Skyder til hastighedsregulering

Den maksimale syhastighed kan indstilles med skyderen til hastighedsregulering. Se side 4.

## Funktionsknapper og LCD-skærm

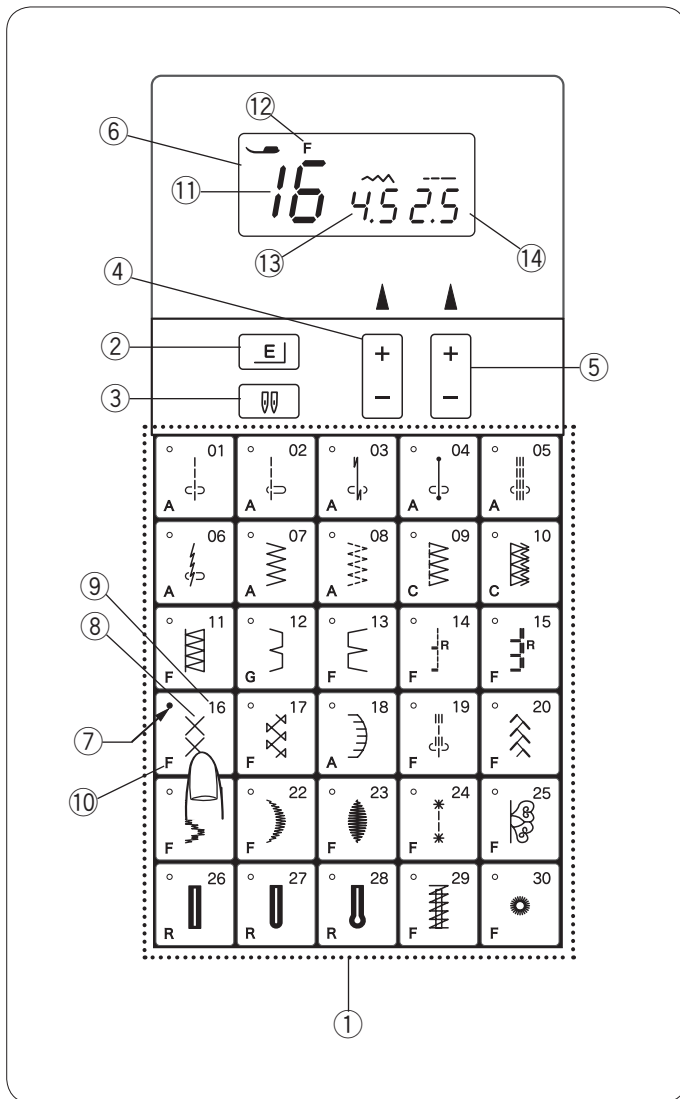

### ① Knapper for valg af søm

Tryk på den ønskede søm for at vælge den ønskede søm. Der vises et sømnummer og et sømbillede sammen med et identifikationsbogstav for den anbefalede trykfod på knappen. Når sømmen er valgt, lyser en grøn lampe på knappen.

- ⑦ Grøn lampe
- ⑧ Billede af søm
- ⑨ Sømnummer
- ⑩ Anbefalet fod

### ② Forlængelsesknop

Satinsømme, sømmene 21, 22 og 23 kan forlænges op til fem gange deres normale længde ved at trykke på forlængelsesknappen. Se side 45.

### ③ Dobbelt nålsknop

Tryk på denne knop, når du bruger en dobbeltnål. Mærket for dobbeltnål vises, og den maksimale stingbredde vil blive begrænset til 3,0. Annuller eller afslut dobbeltnålssyning ved at trykke på dobbeltnålsknappen to gange.

### **BEMÆRK:**

Når dobbeltnålsmærket blinker, vil ingen af de andre taster eller knapper reagere. Tryk på dobbeltnålsknappen igen. Læs om syning med dobbeltnål på side 46, 47.

### ④ Knap til indstilling af stingbredde

Tryk på "+" eller "-" for at ændre stingbredden. Se side 22, 25 og 31.

### ⑤ Knap til indstilling af stinglængde

Tryk på "+" eller "-" for at ændre stinglængden. Se side 22, 25 og 31.

### ⑥ LCD-skærm

LCD-skærmen viser følgende information, når symaskinen tændes:

- ⑪ Sømnummer
- ⑫ Anbefalede trykfod
- ⑬ Stingbredde
- ⑭ Stinglængde

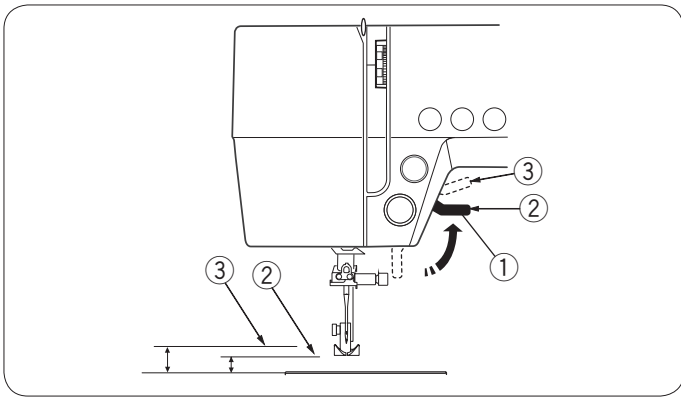

### Trykfodsløfter

Trykfodsløfteren hæver og sænker trykfoden. Den kan hæves ca. 0,6 cm over den normale op-position og derved gøre det nemmere at afmontere trykfoden eller lægge tykke stoffer under trykfoden.

- ① Trykfodsløfter
- ② Normal op-position
- ③ Højeste position

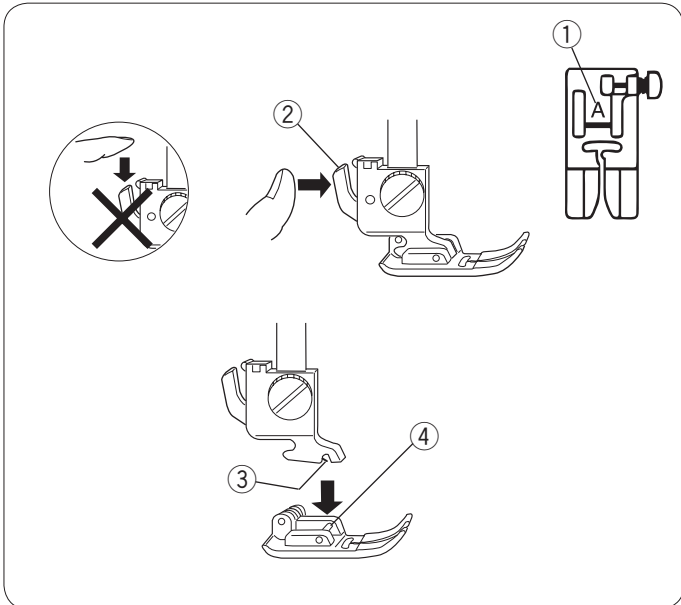

### Udskiftning af trykfoden

#### ⚠ FORSIGTIG:

Sluk på strømafbryderen, før du skifter trykfod. Brug altid den rette trykfod til den valgte søm. En forkert trykfod kan knække nålen. Hver trykfod er markeret med et identifikationsbogstav.

- ① Identifikationsbogstav

#### Afmontering af trykfoden

Løft nålen til højeste position ved at dreje håndhjulet mod uret. Løft trykfoden, og tryk på udløseren bag på trykfodsholderen.

#### Påmontering af trykfoden

Anbring den valgte trykfod, så trykfodens pind sidder lige under fodholderens rille. Sænk trykfodsholderen, så trykfoden låses på plads.

- ② Udløseren
- ③ Rille
- ④ Pind

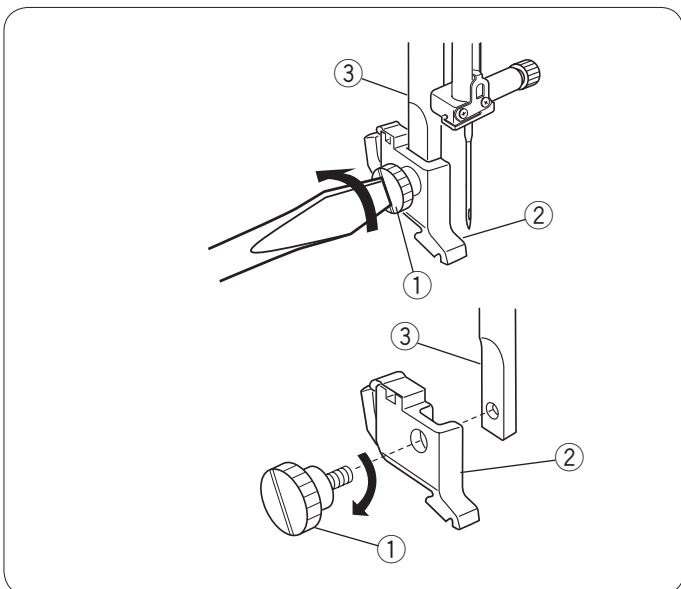

### Montere og demontere trykfodsholderen

#### ⚠ ADVARSEL:

Husk at slukke på kontakten før du monterer eller demonterer trykfodsholderen.

#### Demontere trykfodsholderen

Fjern fingerskruen ved at dreje den mod uret med skruetrækkeren.

#### Montere trykfodsholderen

Placér hullet i trykfodsholderen ud for det tilsvarende hul på trykfodsstangen. Sæt fingerskruen ind i hullet. Stram skruen ved at dreje den med uret og spænd den til ved hjælp af skruetrækkeren.

- ① Fingerskrue
- ② Trykfodsholder
- ③ Trykfodsstang

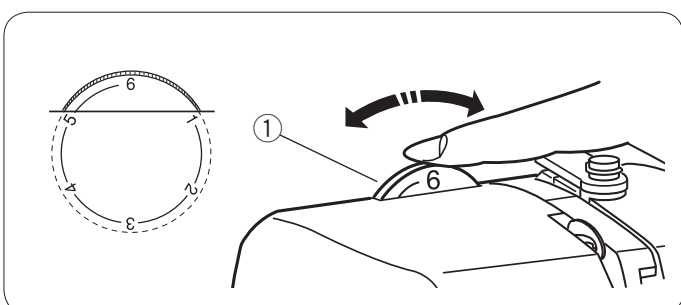

### Trykfodstryk

Trykfodens tryk kan indstilles ved at dreje på trykfodstrykvælgeren.

Indstil trykket til mellem "3" og "6" til almindelige stoffer. Indstil trykket til mellem "1" og "3" til fine stoffer og applikationssyning.

Indstil trykket til mellem "5" og "6" til meget tunge stoffer.

- ① Trykfodstrykvælger

## Indstilling af overtrådspændingen til ligesøm

### Ligesøm

#### • Korrekt spænding

Den ideelle ligesøm låser trådene mellem to stoflag som vist (forstørret billede).

Hvis du ser på begge sider af sømmen, vil du se, at stingene er jævnt balanceret.

- ① Overtråd
- ② Undertråd
- ③ Løsning
- ④ Stramning

Når du justerer overtrådens spænding, bør du vide, at jo højere tallet er, desto strammere bliver overtråden.

Resultatet afhænger af:

- stoffets stivhed og tykkelse
- hvor mange lag stof, der skal sys igennem
- sømtypen

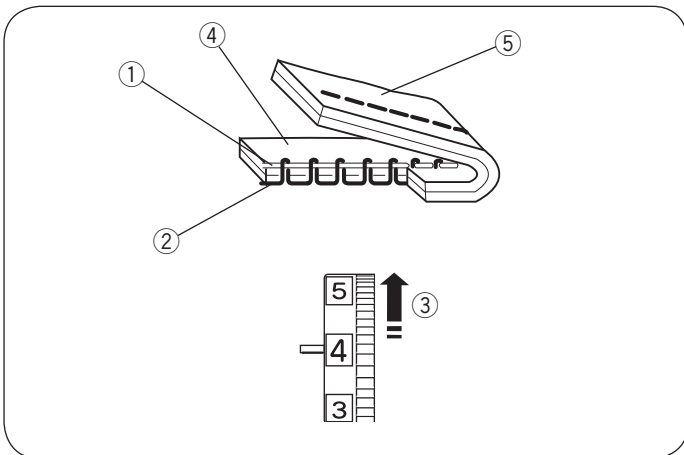
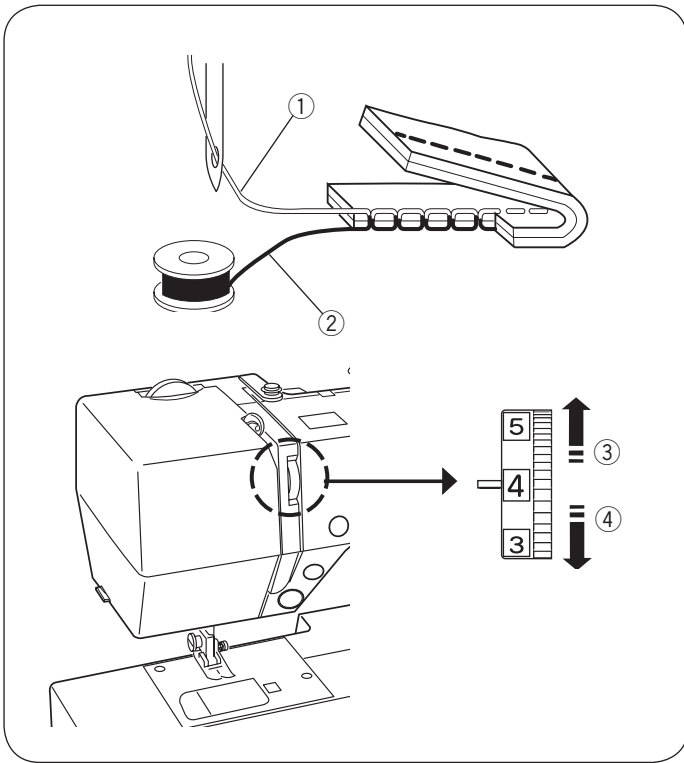

#### • Spændingen er for stram

Undertråden kan ses på retsiden af stoffet, og sømmen føles bulet. Drej trådspændingsknappen til et lavere tal for at løsne trådspændingen.

- ① Overtråd
- ② Undertråd
- ③ Spændingsløsning
- ④ Stoffets retside (overside)
- ⑤ Stoffets vrangside (underside)

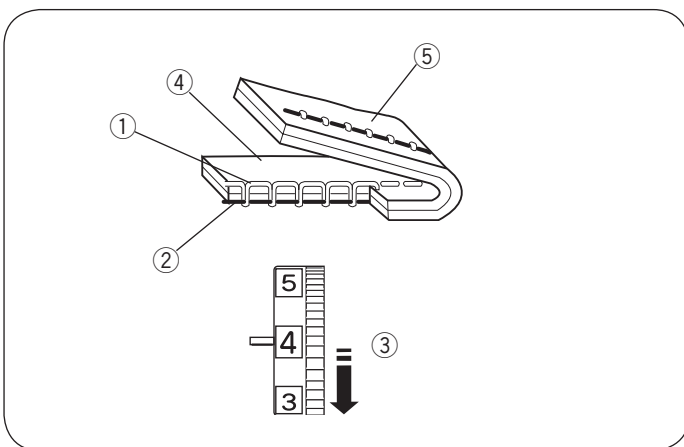

#### • Spændingen er for lav

Overtråden kan ses på vrangside af stoffet, og sømmen føles bulet. Drej trådspændingsknappen til et højere tal for at løsne overtrådens spænding.

- ① Overtråd
- ② Undertråd
- ③ Spændingsstramning
- ④ Stoffets retside (overside)
- ⑤ Stoffets vrangside (underside)

### Indstilling af overtrådspændingen til zigzag

Ved en ideelle zigzag kan undertråden ikke ses på stoffets retside, mens overtråden lige kan anes på vrangside af stoffet.

Se tegningen for korrekt udseende.

Justér nålens spænding efter behov for at matche denne spænding.

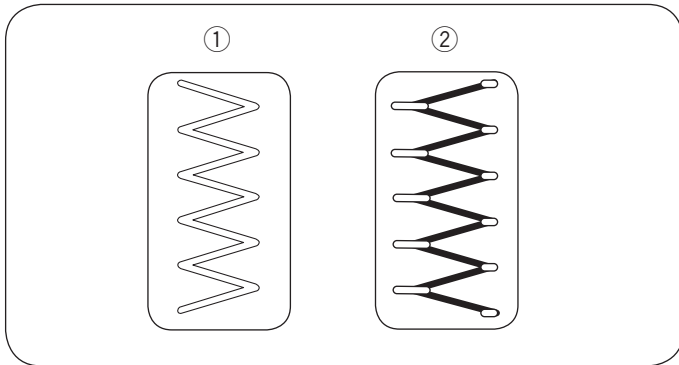

#### • Korrekt spænding

Sørg for, at så lidt som muligt af overtråden kan ses på stoffets vrangside (underside), uden at der opstår buler eller undertråden kan ses på stoffets retside (overside).

Resultatet varierer med stoffet, tråden og forholdene under syning.

- ① Stoffets retside (overside)
- ② Stoffets vrangside (underside)

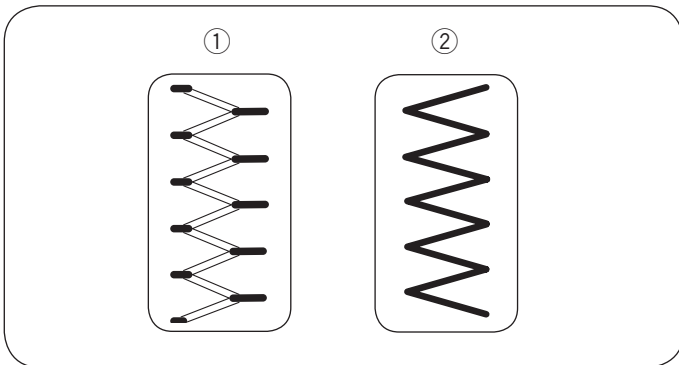

#### • Spændingen er for stram

Hjørnet af hver zigzag trækker sammen på stoffets retside.

- ① Stoffets retside (overside)
- ② Stoffets vrangside (underside)

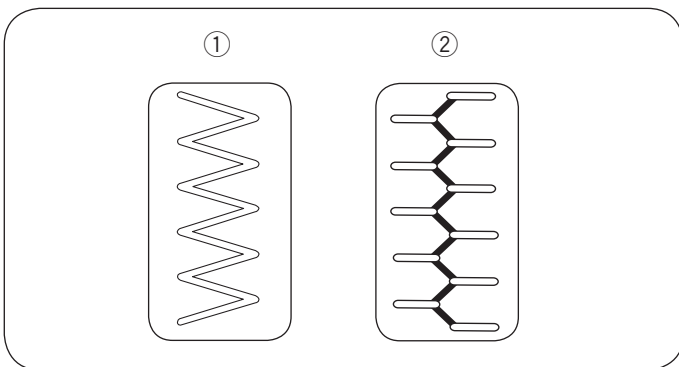

#### • Spændingen er for lav

Hjørnet af hvert zigzagpunkt trækker sammen på stoffets vrangside.

- ① Stoffets retside (overside)
- ② Stoffets vrangside (underside)

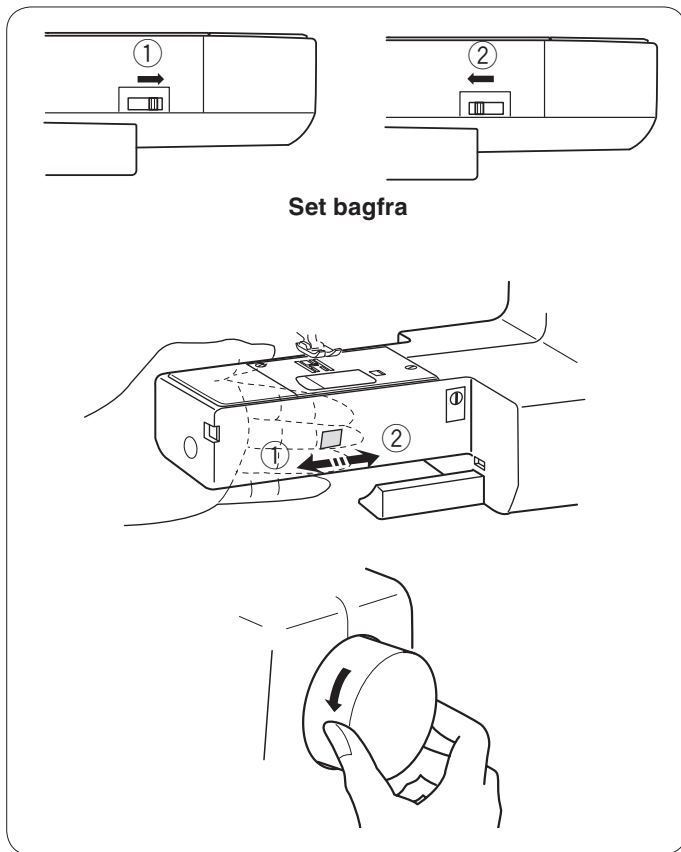

## Sænkning eller løft af transportøren

Skyder til transportørsænkning finder du bag på friarmen.

Skub skyderen i retning af pilen ①, for at lade transportøren falde som vist. Indstil stinglængden på "0.0".

Skub skyderen i retning af pilen ②, som vist, og drej håndhjulet ind mod dig selv for at løfte transportøren.

Transportøren skal være oppe under normal syning.

**BEMÆRK:**

Indstil stinglængden til minimum, når du sænker transportøren.

## Udskiftning af nål

### **FORSIGTIG:**

Sluk på strømafbyderen, før du skifter nål.

Løft nålen til højeste position ved at dreje håndhjulet mod uret, og sænk trykfoden. Skru nåleholderskruen løs ved at dreje den mod uret. Fjern nålen fra nåleholderen.

Sæt den nye nål ind i holderen. Nålens flade side skal vende bagud. Når nålen sættes i nåleholderen, skal den skubbes så langt op som muligt. Stram nåleholderskruen ved at dreje den med uret.

- ① Nåleholderskruen
- ② Nålens flade side

Anbring den flade side af nålen på noget fladt (stingplade, glas e.l.) for at se om nålen er i orden. Afstanden mellem nålen og det flade underlag skal være jævn. Du må aldrig anvende en bøjet eller sløv nål.

En beskadiget nål kan forårsage permanente rifter, løbemasker i strikstoffe, tynde silkestoffer og silkelignende stoffer.

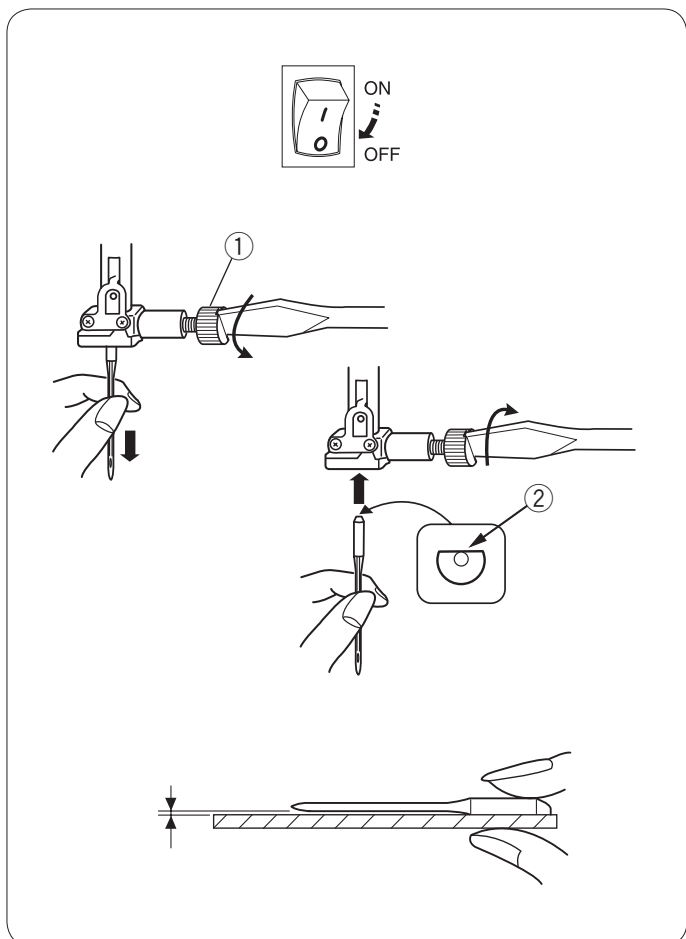

Stof		Trådtype	Nåletykkelse
Let	Chiffon, Organza, Georgette, Trikot, Uld, Polyester	Silke 80-100, Bomuld 80-100, Syntetisk 80-100	#9/65–11/75
Middel	Bomuld, Polyester, Tynde Jerseystoffer, Uld	Silke 50, Bomuld 60-80, Syntetisk 50-80, Bomuld 50	#11/75–14/90
			#14/90
Kraftig	Denim, Jersey, Frakkestoffer, Quiltning	Silke 50, Bomuld 40-50, Syntetisk 40-50, Silke 30, Bomuld 50	#14/90–16/100
			#16/100

## Valg af nål og tråd

Ved almindelig syning bør der bruges en nåletykkelse på 11/75 eller 14/90. Der skal bruges en tynd tråd og nål til syning i lette stoffer, så stoffet ikke ødelægges. Kraftige stoffer kræver en nål, der er tyk nok til at kunne trænge gennem stoffet uden at trævle overtråden.

Man bør altid afprøve nålestørrelsen på et lille stykke stof af samme kvalitet som det, der skal arbejdes med.

Generelt skal der altid bruges den samme trådtype til nål og spole (over- og undertråd). Når der sys i strækstoffer, meget fine og syntetiske stoffer, skal der bruges en nål med BLÅ SPIDS. En nål med blå spids forhindrer, at stingene springes over.

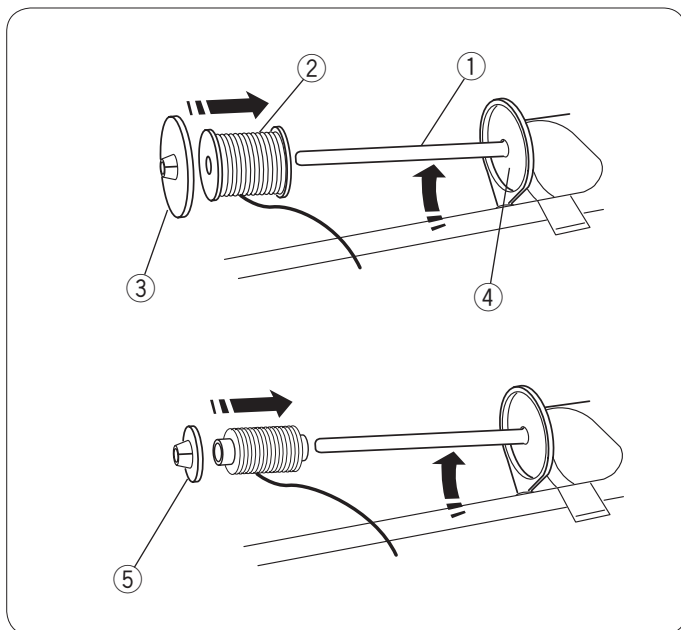

## Ilægning af trådrollen

### Vandret trådrollepind

Løft trådrollepind op. Anbring en trådrolle på trådrollepinden. Sæt den store trådrollehætte på, og tryk den godt fast mod trådrollen, så rollen bliver på holderen.

- ① Spolepind
- ② Trådrolle
- ③ Stor trådrollehætte
- ④ Holder

Den lille trådrollehætte bruges til smalle eller små trådroller. Sænk trådrollepind.

- ⑤ Lille trådrollehætte

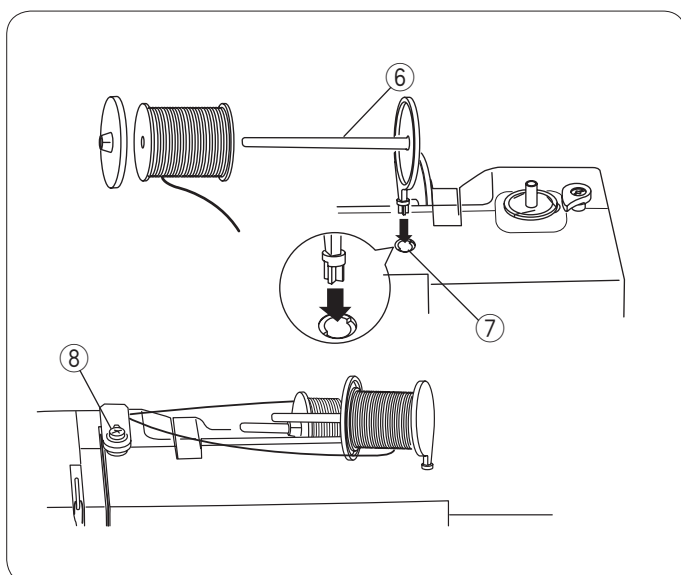

### Ekstra trådrollepind

Den ekstra trådrollepind er beregnet til spoling af undertråden, uden at fjerne overtråden fra symaskinen.

Sæt den ekstra trådrollepind i hullet.

Den ekstra trådrollepind skal vende mod spoletrådsføreren.

- ⑥ Ekstra trådrollepind
- ⑦ Hul til ekstra trådrollepind
- ⑧ Spoletrådsfører

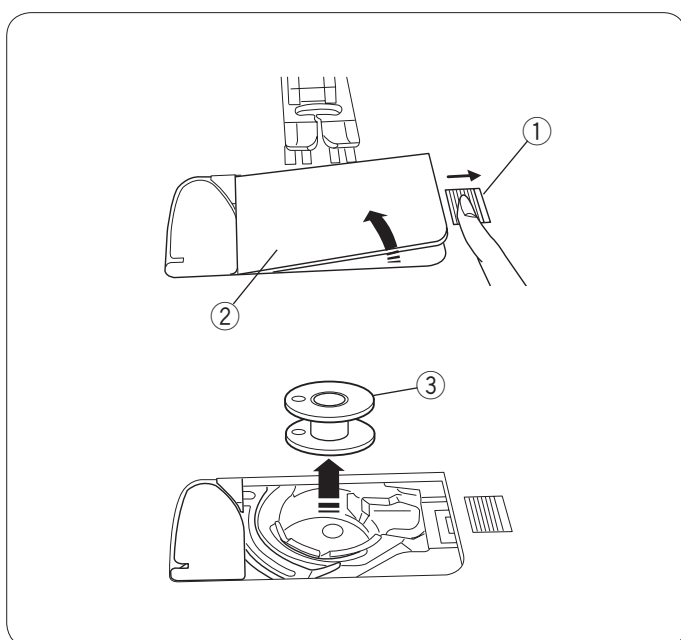

## Spoling af undertråd

### Udtagning af spolen

Skub forsigtigt spoledækslets udløserknop mod højre, og fjern spoledækslet.

Løft spolen ud.

- ① Spoledækslets udløserknop
- ② Spoledækslet
- ③ Spole

### BEMÆRK:

Brug plastikspoler fra Janome. Det kan skabe sømproblemer eller beskadige spolet huset, hvis du anvender andre spoler, som f.eks. forvundne papirspoler.

## Opspoling

### BEMÆRK:

Indstil skyderen til hastighedsregulering i den hurtigste position ved spoling af undertråd.

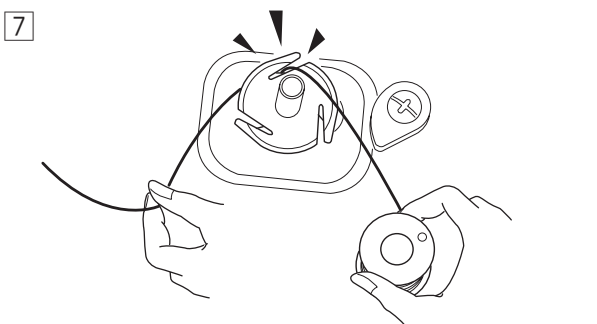
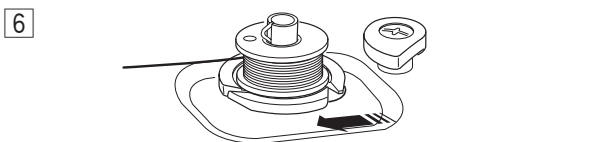
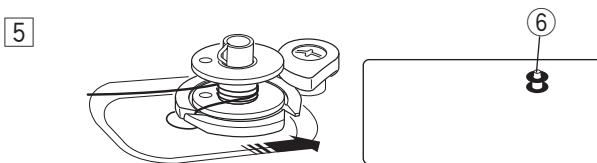
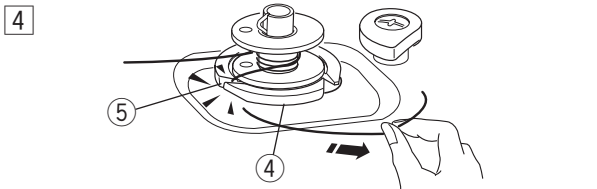
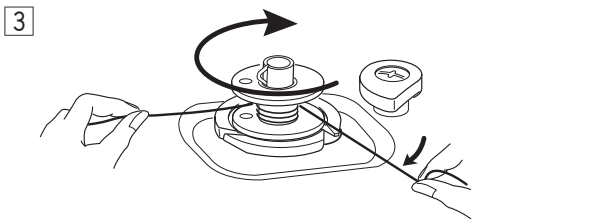
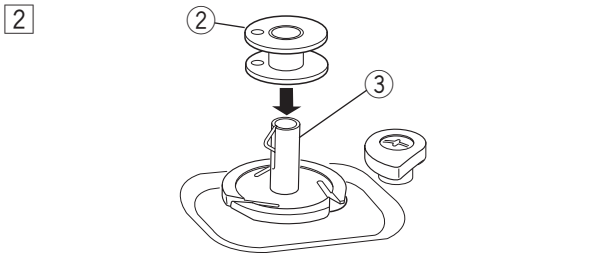
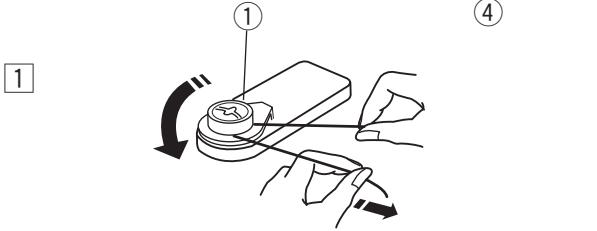
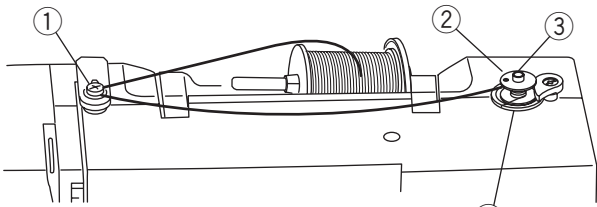

1 Træk tråden fra spolen, og før tråden rundt om spoletrådningens forspænding.

① Forspænding for spoletrådning

2 Placer spolen på spoleapparatet.

② Spole

③ Spoleapparat

3 Hold tråden med begge hænder, og vind den flere gange rundt om spolen i urets retning.

4 Sæt tråden i en af de 3 slidser i flangepladen, og træk tråden til skæring.

④ Flangeplade

⑤ Slids

5 Skub spolen til højre. Spoleikonet vises på LCD-skærmen.

⑥ Spoleikon

6 Start symaskinen. Når spolen er fuld, stopper den automatisk.

Standt symaskinen, og flyt spoleapparatet tilbage til sin oprindelige stilling ved at flytte det mod venstre.

7 Fjern spolen. Sæt tråden i slidsen, og træk i den for at skære den over, som vist.

## Isætning af spolen



### FORSIGTIG:

Sluk tænd-/slukknappen, inden du sætter spolen i og tråder spolekapslen.

- 1 Sæt en spole i spolekapslen med tråden, der løber modsat urets retning, som vist på spoledækslet.

- 1 Trådenden
- 2 Spolekapsel
- 3 Spoledækslet

- 2 Hold på spolen med fingerspidsen, så den ikke drejer. Før tråden ind i det forreste hak på spolekapslen. Træk tråden til venstre for at føre den under styret.

- 4 Forreste hak
- 5 Styr

- 3 Træk tråden til venstre for at føre den ind i føringsstien med mærket "1". Kontrollér, at tråden kommer ud af sidehakkets på spolekapslen.

- 6 Føringssti 1
- 7 Sidehak

### BEMÆRK:

Hvis tråden ikke kommer ud fra sidehakkets, skal du tråde igen fra trin 1.

- 4 Fortsæt med at trække tråden langs føringsstien, som er mærket "2", og træk tråden til højre gennem slidsen. Tråden vil blive skåret til en passende længde og holdt på plads.

- 8 Føringssti 2
- 9 Slids (trådskeer)

- 5 Sæt spoledækslets venstre kant i åbningen. Tryk spoledækslet på plads.

- 10 Spoledækslet

### BEMÆRK:

Medmindre andet er angivet, kan du begynde at sy uden at trække undertråden op. Se side 18 til, hvordan du trækker undertråden op.

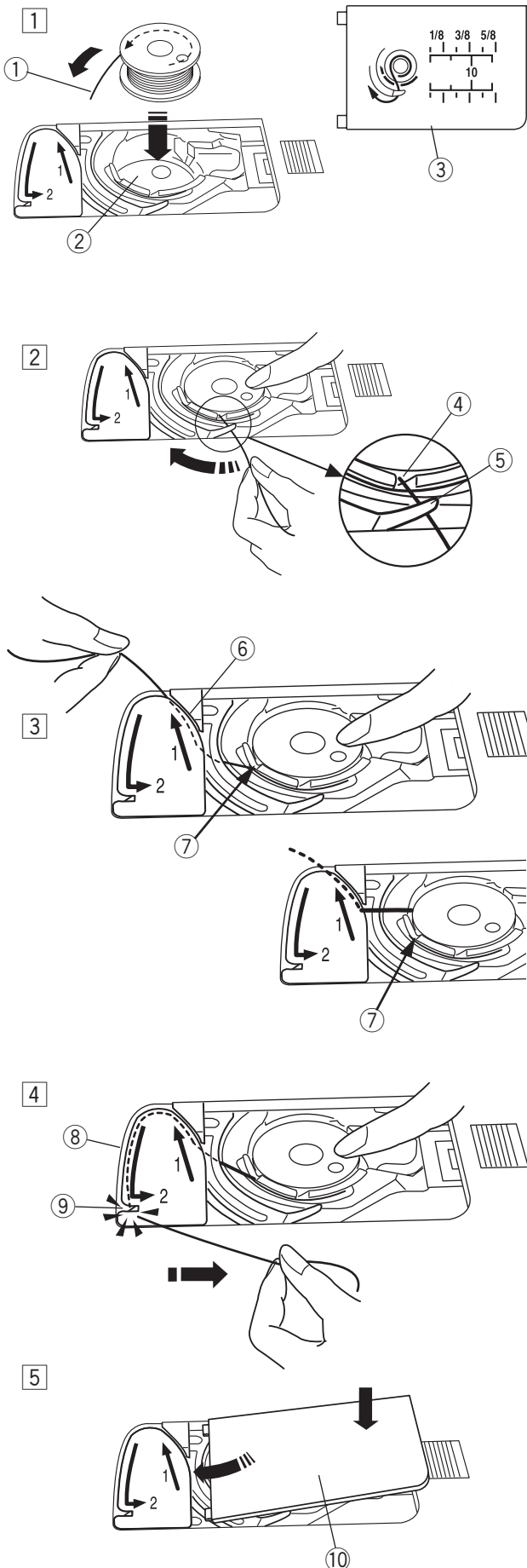

## Trådning af symaskinen

Løft trykfoden. Tryk på knappen, for nål oppe/nede for at løfte trådløfteren til højeste indstilling.



### FORSIGTIG:

Sluk på strømafbryderen, før du tråder symaskinen.

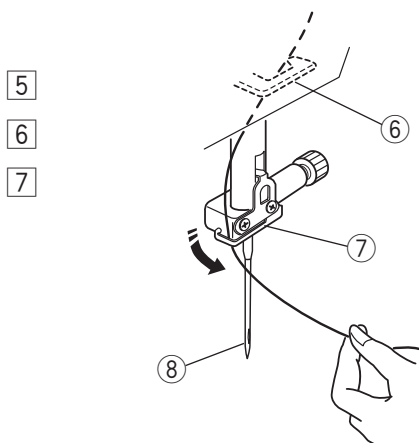
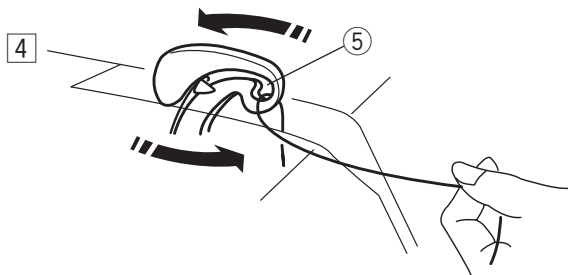
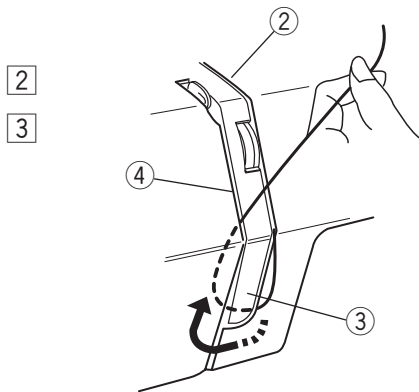
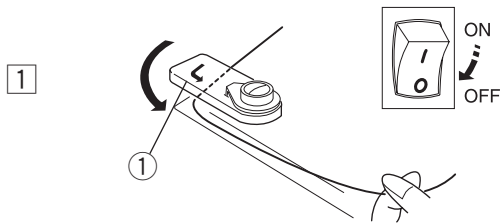
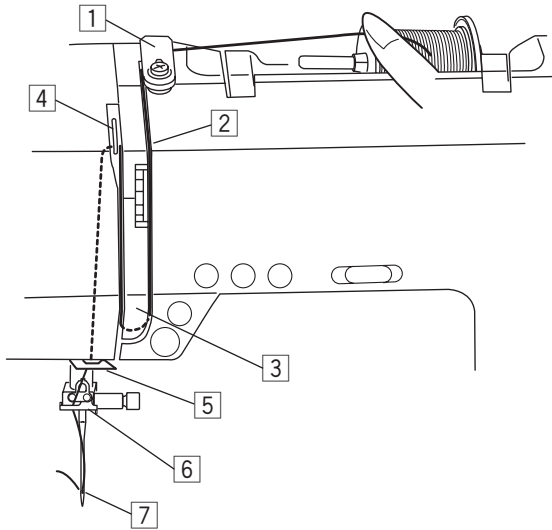

1 Træk enden af tråden omkring den øverste trådfører.

① Øvre trådfører

2 Træk tråden ned langs den højre kanal, mens du holder tråden stramt på trådrollen.

② Højre kanal

3 Træk tråden op rundt om trådførerpladens bund. Træk tråden op langs den venstre kanal.

③ Trådførerplade

④ Venstre kanal

4 Træk tråden godt op til trådløfterens bagside. Træk tråden frem for at føre den igennem trådløfterøjet.

⑤ Trådløfterøje

5 Træk tråden ned langs den venstre kanal, og før tråden gennem den nederste trådfører.

⑥ Nederste trådfører

6 Før tråden bag nålestangens trådfører på venstre side.

⑦ Nålestangens trådfører

7 Tråd nålen fra for til bag, eller brug nåletråderen.

⑧ Nåletykkelse

## Nåletråder



### BEMÆRK:

Sluk på strømafbryderen, når nåletråderen bruges.

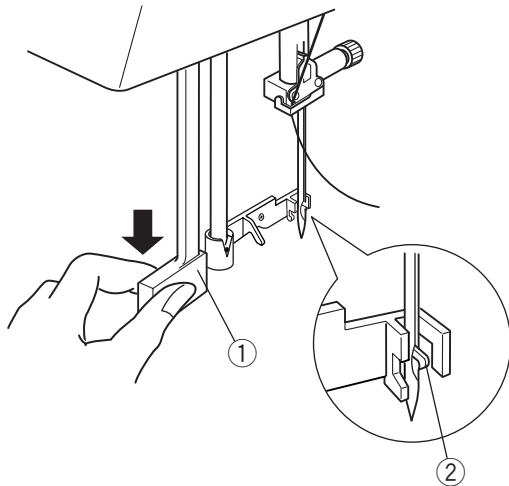

Sænk trykfoden. Løft nålen til øverste position.

Træk nåletrådergreb ① så langt nedad som muligt. Krogen kommer ud gennem nåleøjet bagfra.

- ① Nåletrådergreb
- ② Krog

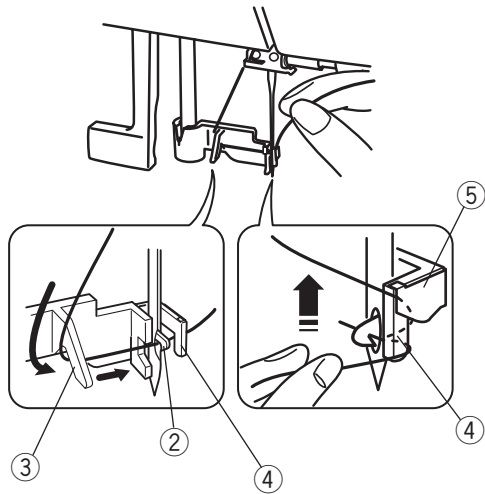

Træk tråden fra venstre føring til højre føring og under griberen.

Træk tråden op langs den højre side af den højre føring, og slip tråden mellem føring og holdeplade.

- ③ Venstre føring
- ④ Højre føring
- ⑤ Holdeplade

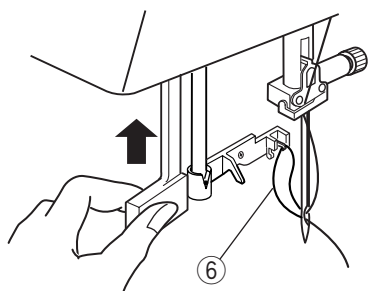

Løft grebet i pilens retning, og træk trådløkken gennem nålen.

- ⑥ Trådløkke

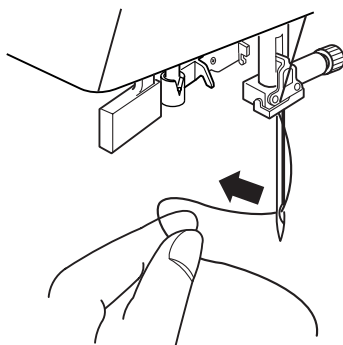

Træk tråddenden gennem nåleøjet.

### BEMÆRKNINGER:

Nåletråderen kan benyttes med nål nr. 11 til 16 eller en nål med blå spids. Trådstørrelse 50 til 90 som anbefalet.

Nåletråderen kan ikke bruges til en tvillingnål eller wingnål.

## Sådan trækkes undertråden op

Efter at have brugt den automatiske trådskeerung eller trådet spolekapslen kan du begynde at sy uden at trække undertråden op.  
Du skal dog trække undertråden op, når du syr rynkning osv.

Fjern spolen. Sæt undertråden i spolen igen, og tråd spolekapslen igen ifølge vejledningen på side 15, men lad undertråden have en ende på 10 cm (4"), som vist.

① Undertråd

### BEMÆRK:

Skær ikke undertråden med trådskeereren.

② Trådskeerer

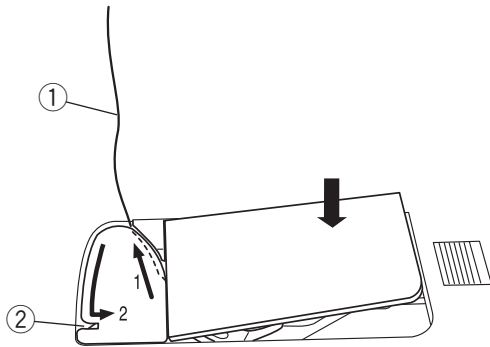

Løft trykfoden. Hold overtråden let med venstre hånd.

③ Overtråd

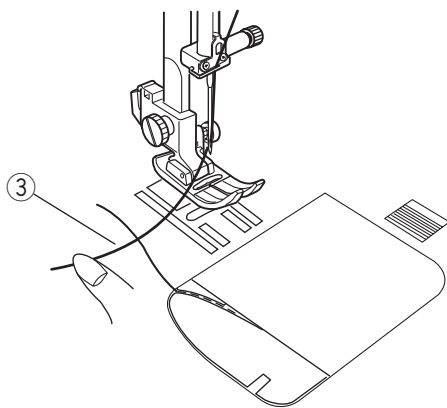

Tryk på knap for nål oppe/nede to gange for at sænke og løfte nålen, så undertråden kan bringes op.

④ Knap for nål oppe/nede

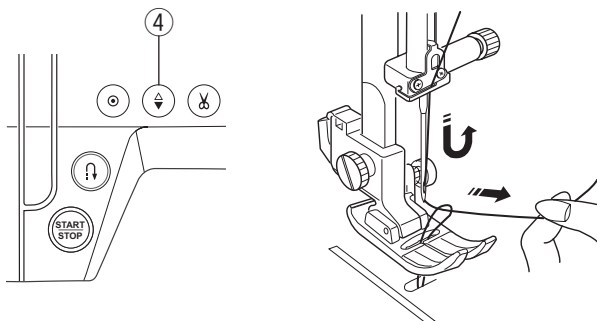

Træk begge tråde 10 til 15 cm under og bag trykfoden.

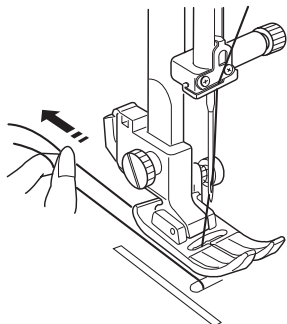

## AFSNIT III. ALMINDELIG SYNING

### Syning af ligesøm

- |                 |             |
|-----------------|-------------|
| ① Søm:          | 01 eller 02 |
| ② Trådspænding: | 2 til 6     |
| ③ Trykfod:      | Zigzagfod A |

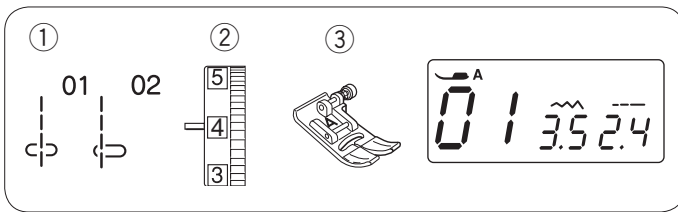

### At starte syning

Løft trykfoden og placér stoffet ved siden af en sømlinje på stingpladen (1,6 cm er mest almindelig). Sænk nålen ned på stoffet på det sted, hvor syningen skal starte. Sænk trykfoden, og træk trådene bagud.

Tryk på start/stopknappen, eller træng ned på fodpedalen for at begynde at sy.

Styr forsigtigt stoffet langs med sømlinjen, og lad stoffet blive trukket frem automatisk.

- ① Start/stopknap

For at fæste starten af sømmen, trykkes på tilbagesyningsknappen, hvorefter der sys frem og tilbage et par gange.

- ② Tilbagesyningsknap

### BEMÆRK:

Når du syr med applikationsfod eller knaphulsfod, skal du trække tråden(trådene) til venstre for at holde dem.

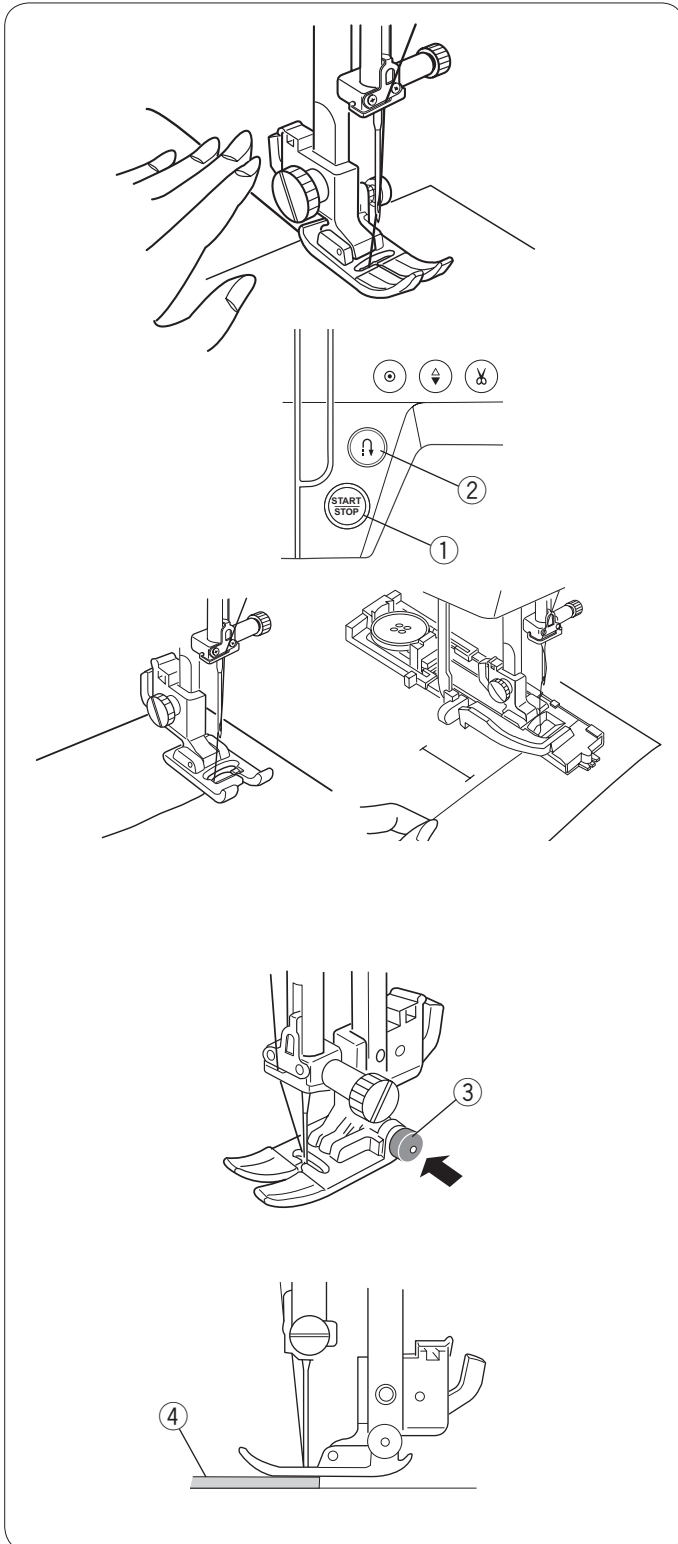

### Syning fra kanten af tykt stof

Den sorte knap på zigzagfoden låser foden i vandret position. Dette er nyttigt, når du begynder at sy fra den kant af det tykke stof, der er længst væk eller syr hen over en søm.

Sænk nålen ned på stoffet på det sted, hvor syningen skal starte.

Sænk trykfoden, mens du trykker på den sorte knap.

Trykfoden låses i vandret indstillingsposition for at undgå at stoffet glider.

Knappen udløses automatisk efter et par sting.

- ③ Sort knap
- ④ Tykke stoffer

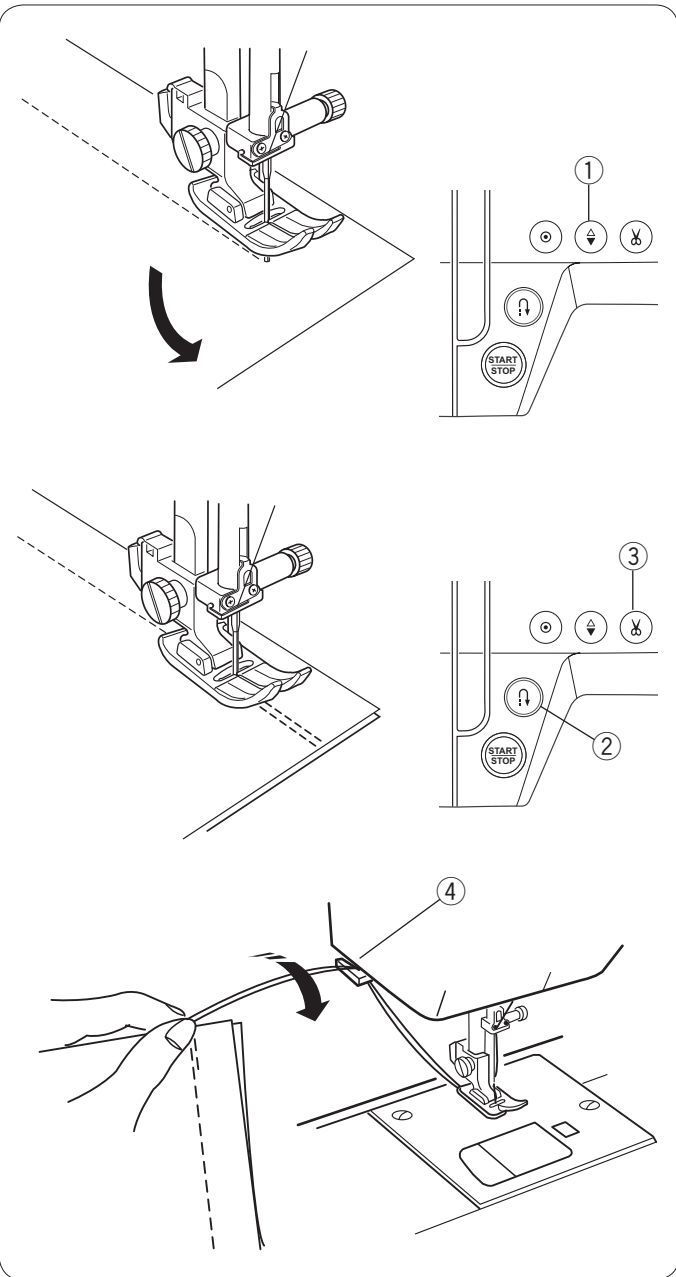

### Ændring af syretning

Stop maskinen, og løft trykfoden.

Drej stoffet for at skifte til den ønskede syretning.

Sænk foden, og start syningen i den nye retning.

### BEMÆRK:

Maskinen stopper med nålen nede, når der er valgt søm fra 1 til 25.

Tryk på knappen til at bringe nålen op/ned for at sænke nålen, hvis maskinen stopper med nålen oppe.

① Nålestop oppe/nede

### Hæftning

Du kan hæfte enderne ved at trykke på tilbagesyningsknappen og sy nogle tilbagesting. Tryk på knappen til trådclip for at klippe tråden over.

② Tilbagesyningsknap

③ Trådclip

Løft trykfoden.

Brug trådskeereren på sidedækslet til at skære tykkere tråde over.

④ Trådskeerer

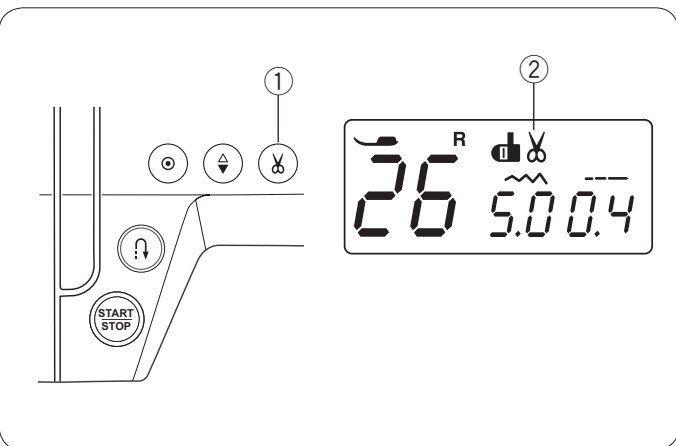

### Automatisk trådclip

For at klippe tråden over automatisk efter hæfttestingene skal du trykke og holde trådclipknappen, indtil trådclipikonet vises på LCD-skærmen.

① Trådclipknap

② Trådclipikon

Når der er valgt knaphul, hæftning eller snørrehul,

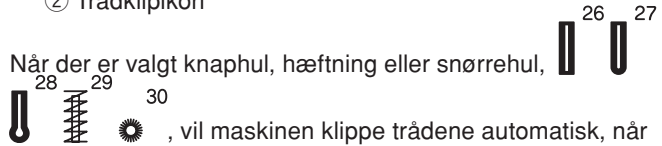
 , vil maskinen klippe trådene automatisk, når syningen er færdig.

Tryk på knappen til hæfttesting eller på tilbagesyningsknappen for at klippe trådene automatisk over efter syning, når der er valgt en anden søm.

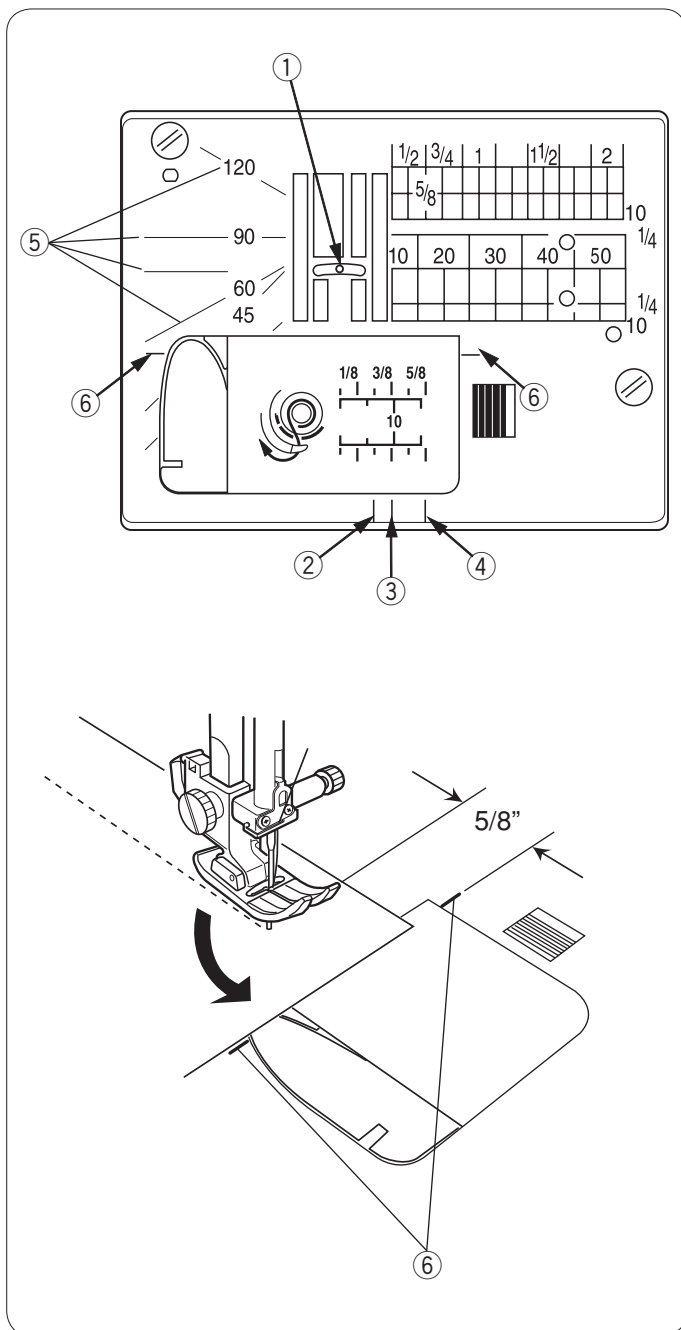

## Stingplade

Sømlinjerne på stingpladen og spoledækslet hjælper til med at måle sømrummet. Tallene på stingpladen angiver afstanden mellem nålens midterposition og kanten af stoffet.

- ① Nålens midterste position

De forreste sømlinjer markeres ved 1/4", 3/8" og 5/8" fra nålens midterposition.

- ② Forreste sømlinje ved 1/4"
- ③ Forreste sømlinje ved 3/8"
- ④ Forreste sømlinje ved 5/8"

Vinkelskalaerne er angivet som 45, 60, 90 og 120 grader. Brug vinkelskalaerne, når du syr patchwork. (se side 40).

- ⑤ Vinkelskalaer

## Syning af et retvinklet hjørne

Du kan bibeholde et 5/8" sømmerum efter et retvinklet hjørne ved at bruge hjørnelinjen på stingpladen.

- ⑥ Hjørnelinjer

Stop syning, når stoffets forreste kant når hjørnesømlinjerne. Løft trykfoden, og drej stoffet 90 grader. Begynd at sy i en ny retning.

### Ændring af nålepositionen

Nålepositionen kan ændres på ligesømme, dvs. sømmene 01 til 05 og 19.

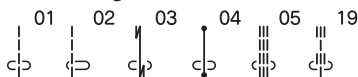

Tryk på tegnet “-” på knappen til indstilling af stingbredden for at flytte nålen til venstre.

Tryk på tegnet “+” på knappen til indstilling af stingbredden for at flytte nålen til højre.

① Knap til indstilling af stingbredde

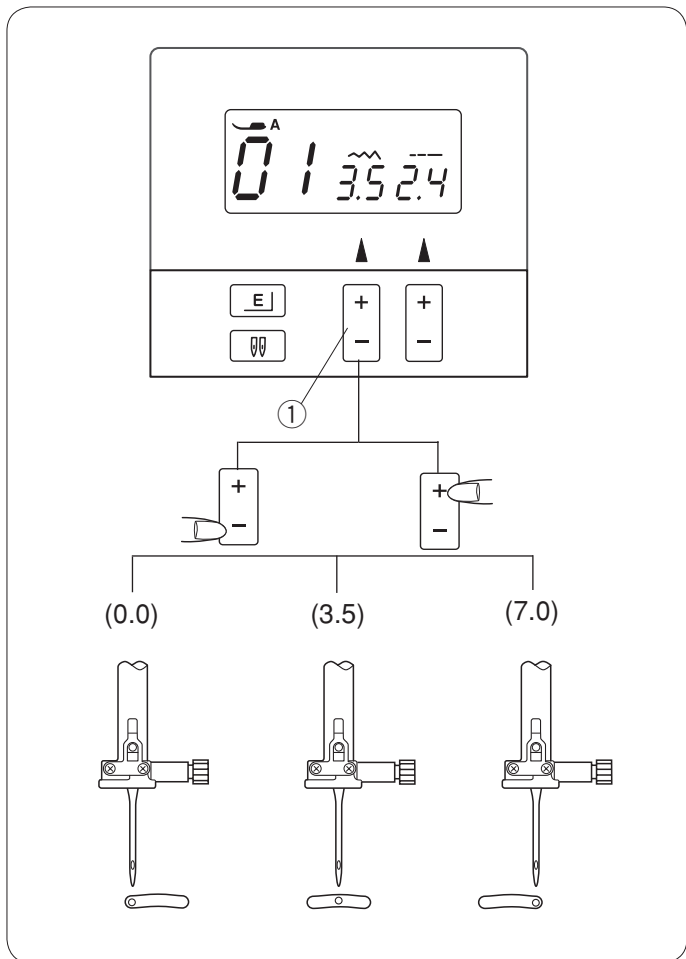

### Ændring af stinglængden

Stinglængden kan ændres.

Tryk på tegnet “+” på knappen til indstilling af stinglængde for at gøre stinglængden større.

Tryk på tegnet “-” på knappen til indstilling af stinglængde for at gøre stinglængden mindre.

② Knap til indstilling af stinglængde

### BEMÆRK:

Længden på tilbagesting kan ikke indstilles til mere end 4,0.

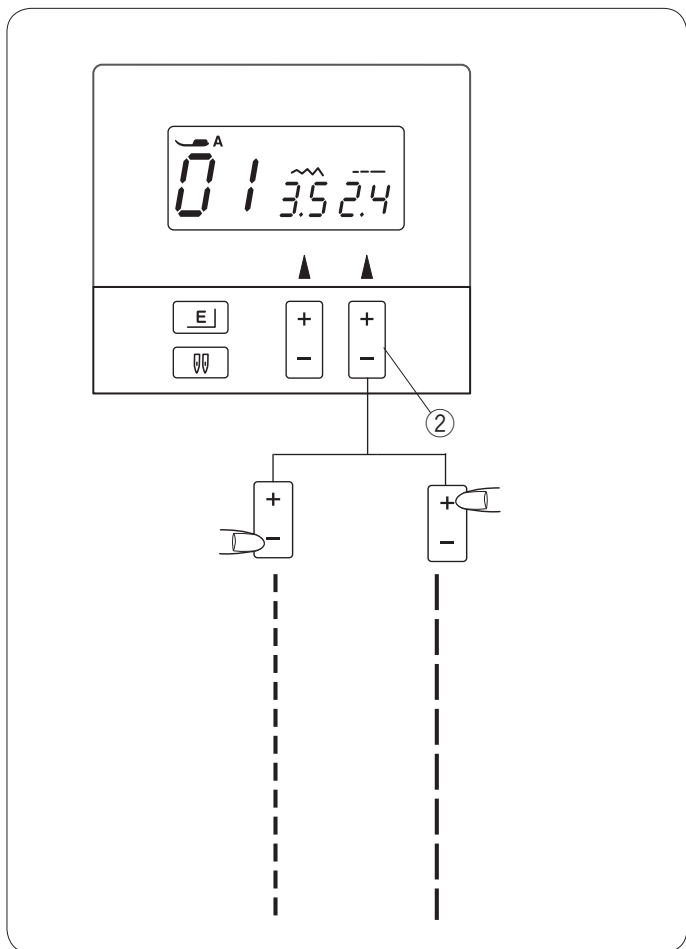

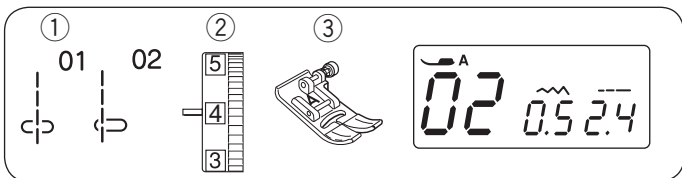

### Ligesøm

- ① Søm: 01 eller 02
- ② Trådspænding: 2 til 6
- ③ Trykfod: Zigzagfod A

Til sying af beklædning, isyning af lynlås og andet. Søm 02 bruges til syning af tynde stoffer.

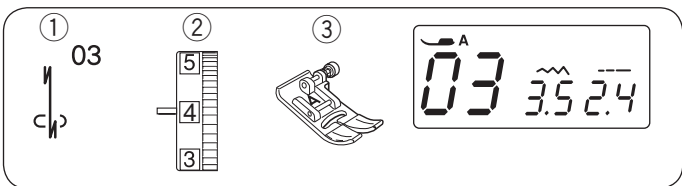
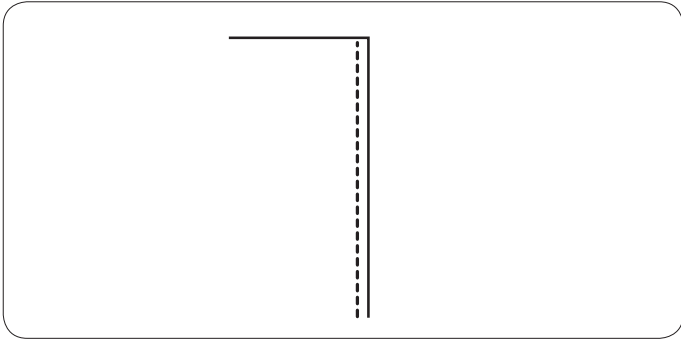

### Lock-a-Matic søm

- ① Søm: 03
- ② Trådspænding: 2 til 6
- ③ Trykfod: Zigzagfod A

Brug denne søm til at hæfte begyndelsen og enden af en søm med frem og tilbagesyning.

Når du når enden af sømmen, skal du trykke på tilbagesyningsknappen én gang. Symaskinen vil sy fire sting tilbage, fire sting fremad og så automatisk holde op med at sy.

- ④ Tilbagesyningsknap

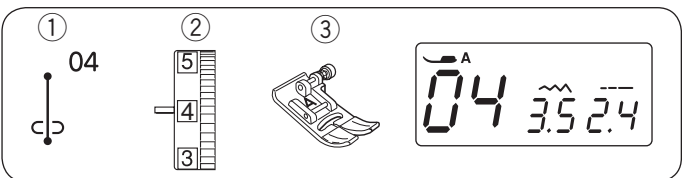
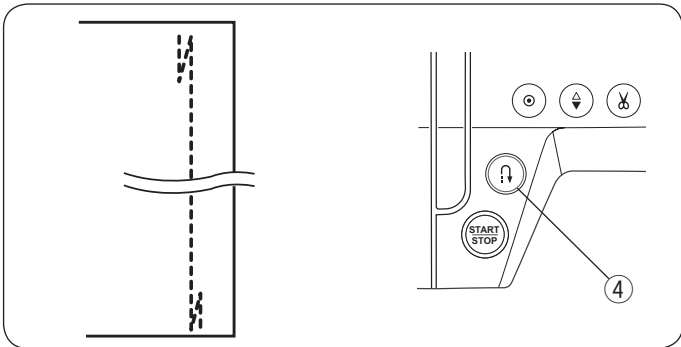

### Automatisk hæftesøm

- ① Søm: 04
- ② Trådspænding: 2 til 6
- ③ Trykfod: Zigzagfod A

Denne unikke søm bruges, hvor der er behov for en usynlig hæftning.

Sænk nålen tæt på stoffets forreste kant.

Symaskinen vil sy adskillige sting på stedet og fortsætte med at sy fremad.

Når du trykker på tilbagesyningsknappen i slutningen af sømmen, vil symaskinen sy adskillige sting på stedet, og så automatisk holde op med at sy.

- ④ Tilbagesyningsknap

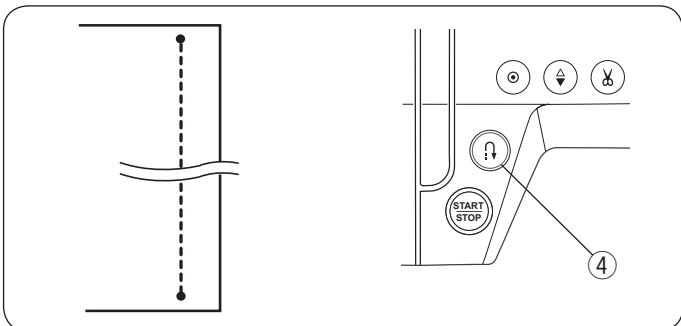

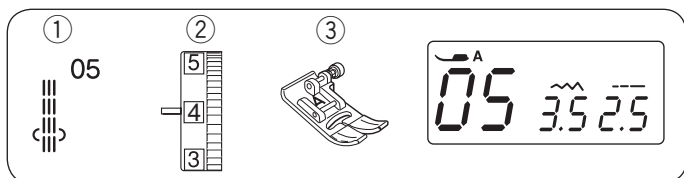

### Forstærket ligesøm

- |                 |             |
|-----------------|-------------|
| ① Søm:          | 05          |
| ② Trådspænding: | 2 til 6     |
| ③ Trykfod:      | Zigzagfod A |

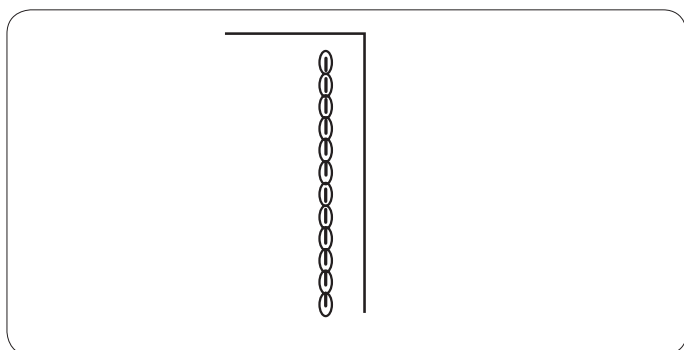

Denne stærke, holdbare søm anbefales, når både elasticitet og styrke er nødvendig for at kunne sikre, at det er bekvemt og holdbart. Bruges til at forstærke områder som f.eks. sømme i skridtet og i ærmegab. Kan også bruges til at forstærke sømmene på genstande som f.eks. rygsække.

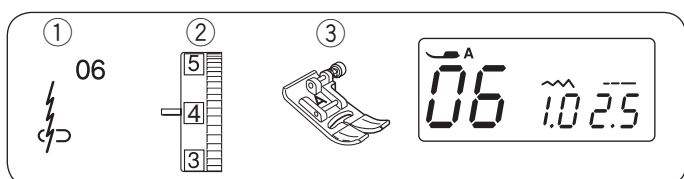

### Stræksøm

- |                 |             |
|-----------------|-------------|
| ① Søm:          | 06          |
| ② Trådspænding: | 3 til 6     |
| ③ Trykfod:      | Zigzagfod A |

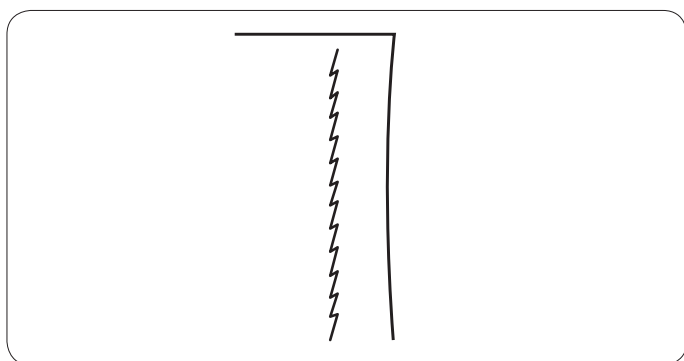

Denne søm er en smal stræksøm, der er beregnet til at eliminere buler i strikstoffer og skråsømme, samtidig med at sømmen presses helt fladt ud. Brug denne søm til syning i fine stoffer.

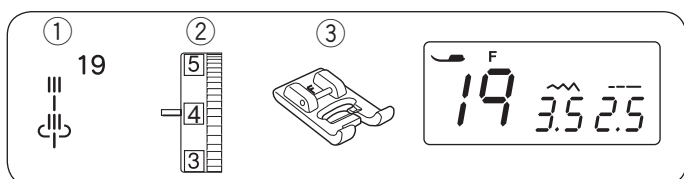

### Saddelsøm

- |                 |                   |
|-----------------|-------------------|
| ① Søm:          | 19                |
| ② Trådspænding: | 3 til 6           |
| ③ Trykfod:      | Applikationsfod F |

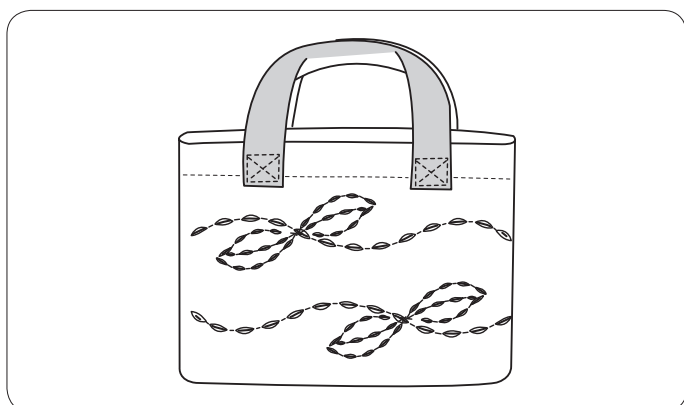

Saddelsømmen dannes med et sting fremad, to sting baglæns og fire sting fremad. Du kan opnå et flot håndarbejde-look, når du syr pyntestikninger på jakkesæt, blazere, sweaters og denim med saddelsøm.

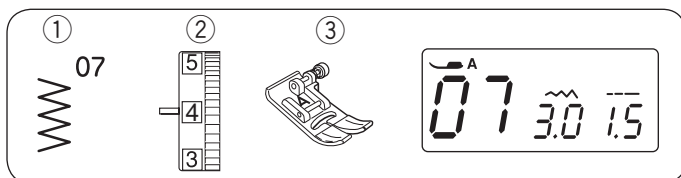

### Zigzag

- |                 |             |
|-----------------|-------------|
| ① Søm:          | 07          |
| ② Trådspænding: | 2 til 6     |
| ③ Trykfod:      | Zigzagfod A |

Zigzag er en af de mest nyttige og alsidige sømme. Den bruges til kastning over kanter, reparationer, applikationer samt som dekorativ søm.

#### BEMÆRK:

Når der sys i strækstoffer, som for eksempel strik, jersey eller trikotstoffer, bør der bruges et stabiliseringsmateriale.

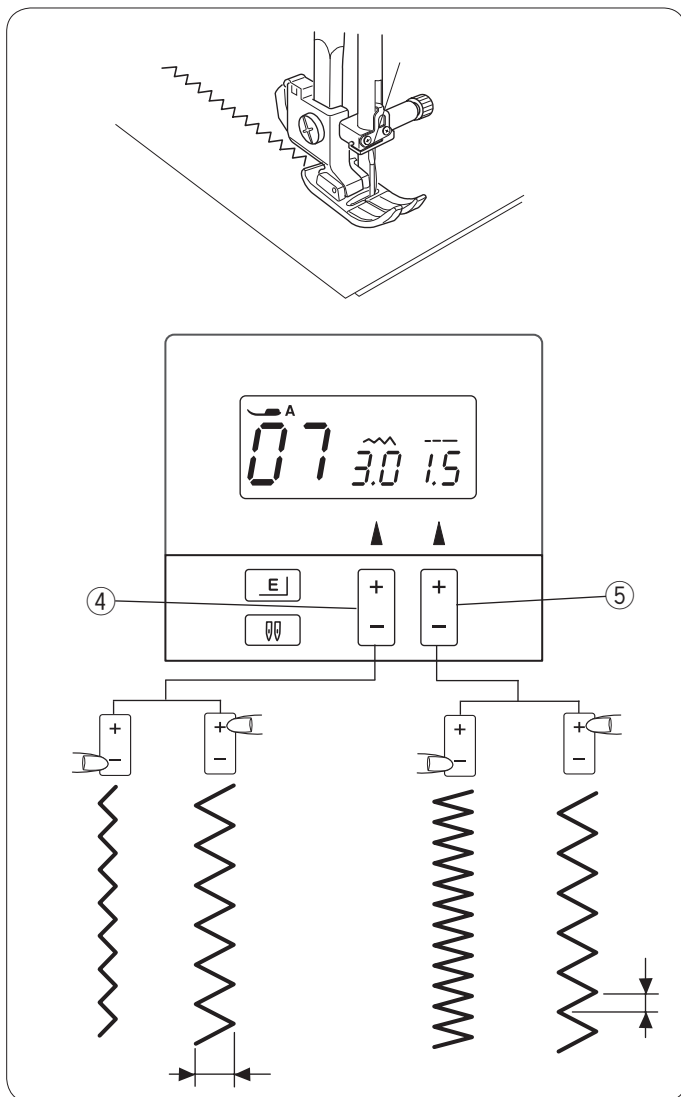

#### Ændring af stingbredden

Tryk på tegnet "+" på knappen til indstilling af stingbredde for at gøre stingbredden større.

Tryk på tegnet "-" på knappen til indstilling af stingbredde for at gøre stingbredden mindre.

- ④ Knap til indstilling af stingbredde

#### Ændring af stinglængden

Tryk på tegnet "+" på knappen til indstilling af stinglængde for at gøre stinglængden større.

Tryk på tegnet "-" på knappen til indstilling af stinglængde for at gøre stinglængden mindre.

- ⑤ Knap til indstilling af stinglængde

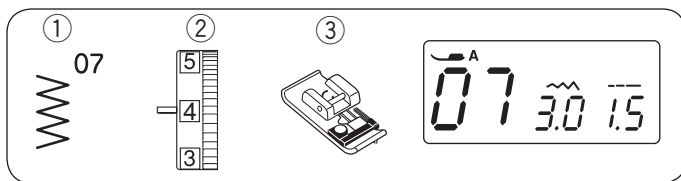

### Afkantning med zigzag

- |                 |               |
|-----------------|---------------|
| ① Søm:          | 07            |
| ② Trådspænding: | 3 til 7       |
| ③ Trykfod:      | Overlockfod C |

Anbring stoffets kant ved siden af føringen på foden, og sy, mens du fører stoffet langs føringen.

- ④ Føring

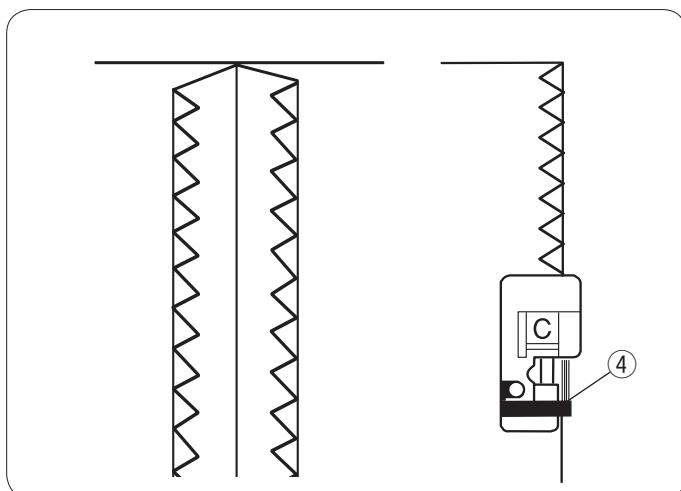

#### ⚠ FORSIGTIG:

Når du bruger overlockfoden, skal du sørge for at indstille stingbredden på 4,5 eller bredere, da nålen ellers kan ramme overlockfodens metalwirer.

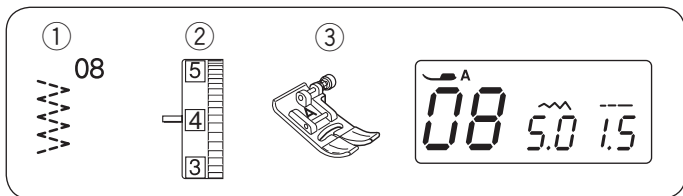

### Trestingszigzag/Trikotsøm

- ① Søm: 08
- ② Trådspænding: 3 til 7
- ③ Trykfod: Zigzagfod A

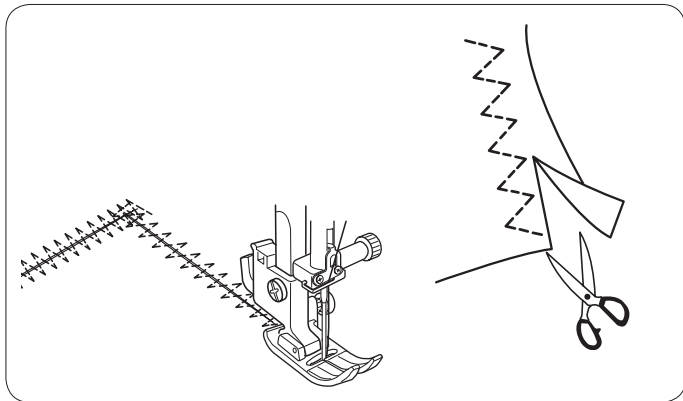

Denne søm bruges til at sy over trævlekanter, i syntetiske stoffer og strækstoffer, der har tendens til at bule. Sy langs med stoffets kant og med rigeligt sømrum. Efter syningen klippes sømrummet af tæt på sømmen.

Sømmen er også udmærket til stopning og reparation.

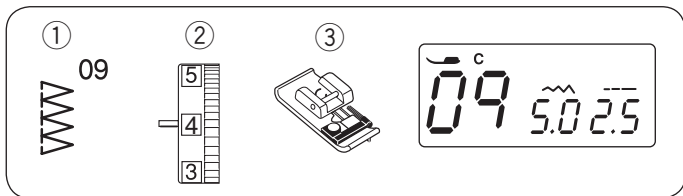

### Overlock

- ① Søm: 09
- ② Trådspænding: 3 til 7
- ③ Trykfod: Overlockfod C

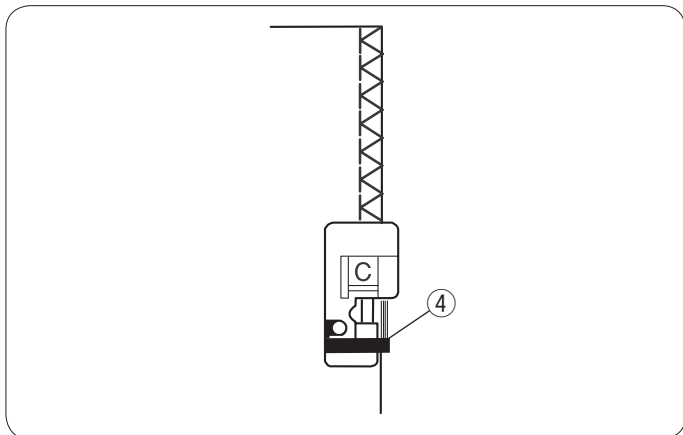

Denne søm bruges til at sy sammen og kaste over stofkanter samtidigt.

Brug kaste over, når du ikke har behov for at presse sømmen helt fladt ud.

Sy mens du fører stofkanterne langs føringen på foden.

- ④ Føring

### BEMÆRK:

Stingbredden kan ikke indstilles til mindre end 4,5 for at forhindre nålen i at ramme fodens wirer.

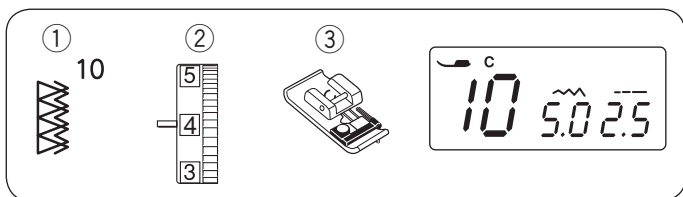

### Dobbelt overlock

- ① Søm: 10
- ② Trådspænding: 3 til 7
- ③ Trykfod: Kantefod C

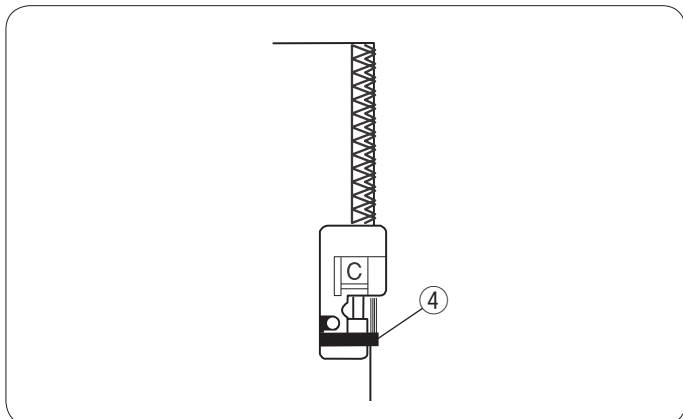

Dette er et enestående sting til at sy stoffer, der har tendens til at trævle en del som f.eks. linned og gabardiner.

To rækker zigzagsting sys samtidig over kanten for at sikre, at sømmene ikke trævler.

Sy, mens du fører stofkanterne lang styret på foden.

- ④ Styr

### BEMÆRK:

Stingbredden kan ikke indstilles til mindre end 4,5 for at forhindre nålen i at ramme ledningerne på foden.

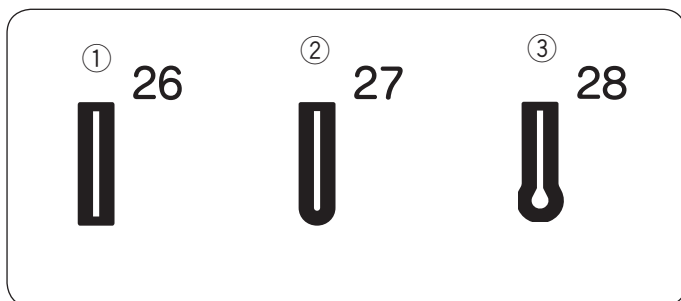

## Knaphuller

Maskinen har følgende 3 typer knaphuller.

### ① Firkantet knaphul

Dette firkantede knaphul bruges i udstrakt grad til middelkraftige til kraftige stoffer. Knaphulstørrelsen fastlægges automatisk ved at anbringe en knap i trykfoden.

### ② Knaphul med rund ende

Dette knaphul bruges til lette til middelkraftige stoffer især til bluser og børnetøj.

### ③ Knaphul til lette stoffer

Dette knaphul er rundet af i begge ender og bruges til lette, sarte stoffer som f.eks. fin silke.

## BEMÆRKNINGER:

- Sy knaphullerne 21 til 27 ved at følge samme procedure som firkantet knaphul (Se side 35 til 36.).
- Knaphullets størrelse indstilles automatisk ved at lægge en knap bagest i knapfoden R.
- Fodens knapholder kan tage en knap med en diameter på op til 2,5 cm.
- Det er sommetider nødvendigt at ændre knaphulsstørrelse for at passe til visse kraftige eller særlige stoffer og tråde.
- Sy et prøveknapul på et ekstra stykke stof for at tjekke indstillingerne.
- Anbring knappen på stofprøven, og markér top og bund for at bestemme knaphullets placering på stoffet.
- Brug indlægs materiale i på strækstoffer.

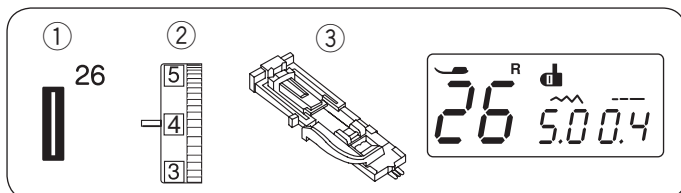

## Firkantet knaphul

- |                 |                           |
|-----------------|---------------------------|
| ① Søm:          | 26                        |
| ② Trådspænding: | 1 til 5                   |
| ③ Trykfod:      | Automatisk knaphuls fod R |

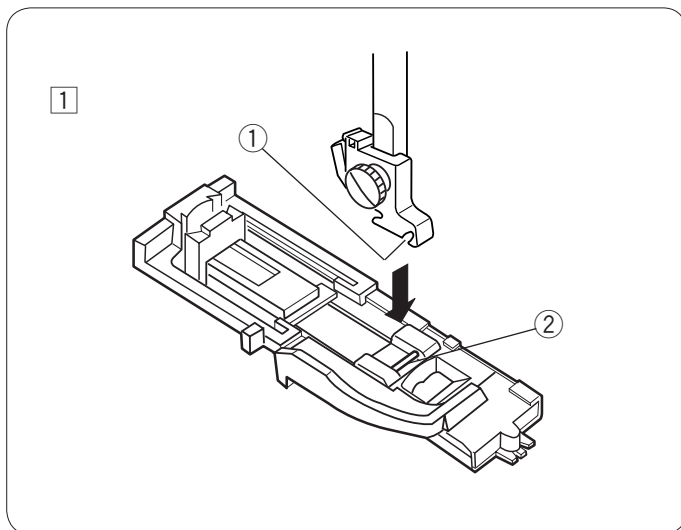

- ① Tryk på knappen for nål oppe/nede for at løfte nålen. Sæt den automatiske knaphuls fod R på ved at sætte pinden i rillen på fodholderen.

- ① Rille
- ② Knappenål

2

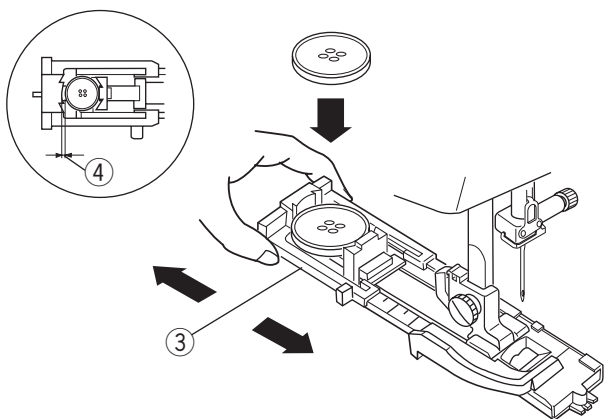

2 Træk knapholderen bagud, og læg knappen i. Skub den tæt sammen omkring knappen.

3 Knapholder

**BEMÆRK:**

Hvis knappen er meget tyk, skal du sy et prøveknaphul på et ekstra stykke stof.

Hvis det ikke er muligt at føre knappen gennem prøveknaphullet, skal knaphullet gøres længere. Dette gøres ved at trække knapholderen lidt tilbage. Knaphullet vil blive længere.

4 Ekstra afstand

3

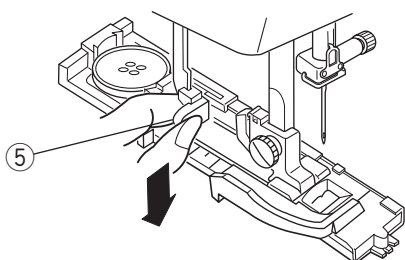

3 Træk knaphulsgrebet så langt nedad som muligt.

5 Knaphulsgreb

4

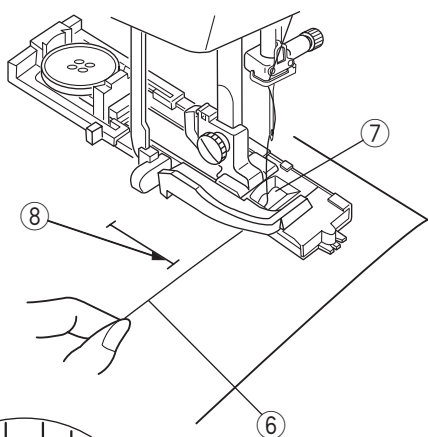

4 Træk overtråden mod venstre og gennem knaphulsfodens hul. Marker knaphullets placering på stoffet.

Anbring stoffet, og sænk nålen til startposition. Sænk knaphulsfoden.

Begynd at sy, mens du trækker overtråden let til venstre. Når du har syet flere sting, skal du slippe overtråden og fortsætte med at sy.

6 Overtråd

7 Åbning

8 Begyndelsespunkt

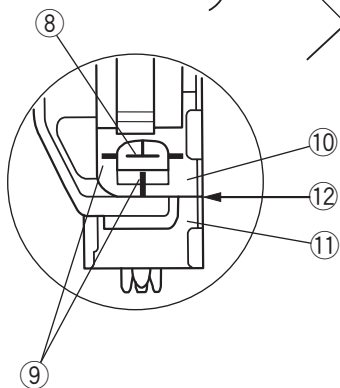

**BEMÆRK:**

Referencemærkerne på knaphulsfoden kan benyttes som hjælp til placering.

Sørg for, at der ikke er afstand 10 mellem skyderen og stopperen, da knaphullet ellers ikke vil blive syet på det ønskede sted.

9 Referencelinjer

10 Skyder

11 Stopper

12 Ingen afstand

13 Afstand

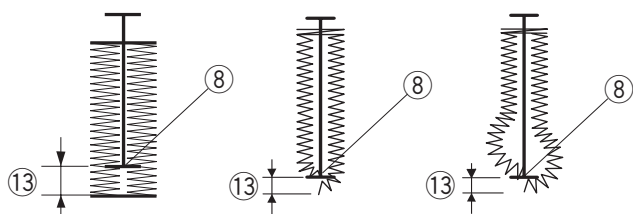

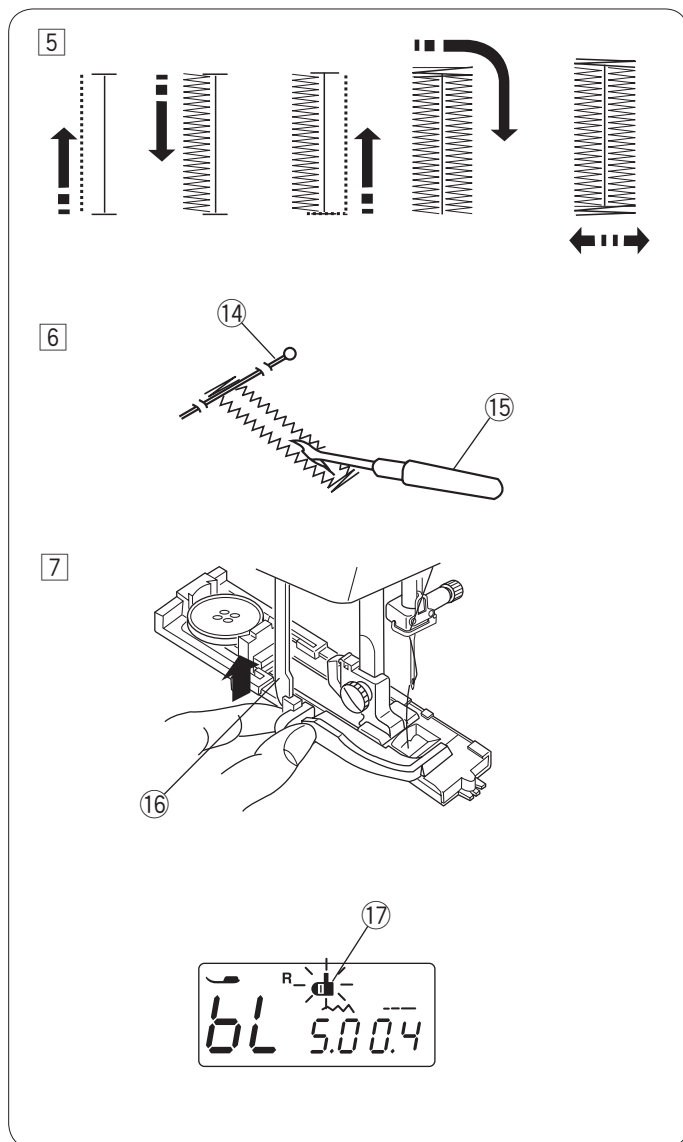

5 Start symaskinen for at sy knaphullet. Knaphullet sys i den viste rækkefølge. Når knaphullet er færdigt, stopper maskinen automatisk med nålen i op-position.

6 Tag stoffet ud af symaskinen, og sæt en knappenål i lige under tansen for at forhindre, at sting skæres over ved et uheld. Spræt åbningen op med en opsprætter.

- 14 Knappenål
- 15 Opsprætter

7 Når syning af knaphullet er færdig, skubbes knaphulsgrebet så langt opad som muligt.

- 16 Knaphulsgreb

#### BEMÆRK:

Hvis du begynder at sy knaphullet uden at sænke knaphulsgrebet, vil LCD-skærmen vise "bL"-meddelelsen, og knaphulsgrebikonet vil blinke.

Sænk knaphulsgrebet, og start symaskinen igen.

- 17 Knaphulsgrebikon

#### Forstærket knaphul

Du kan lave et solidt knaphul ved at sy et nyt lag knaphulssting det eksisterende knaphul.

Løft ikke foden eller knaphulsgrebet, når knaphullet er færdigt, men start ganske enkelt maskinen igen.

## Brug af stabiliseringspladen

Stabiliseringspladen holde og støtter stofferne, så den er praktisk til at sy knaphuller med på kraftige stofkanter.

- 1 Fastgør stabiliseringsholderen til knaphulsfoden ved at isætte foden i holderens kanaler.

- ① Stabiliseringspladeholder
- ② Knaphulsfod
- ③ Kanal

- 2 Sæt stabiliseringspladens tap i pladeholderens indstik.

- ④ Tap
- ⑤ Indstik

- 3 Fastgør knaphulsfoden med stabiliseringspladen til maskinen.

Træk overtråden gennem hullet i foden, og træk den til venstre mellem foden og stabiliseringspladen.

- ⑥ Overtråd
- ⑦ Hullet i foden

- 4 Placér stoffet mellem foden og stabiliseringspladen.

Anbring stoffet, og sænk nålen til startposition.

Sænk foden, og træk knaphulsgrebet så langt nedad som muligt.

Begynd at sy, mens du trækker overtråden let til venstre. Når du har syet flere sting, skal du slippe overtråden og fortsætte med at sy.

- ⑧ Knaphulsgreb

1

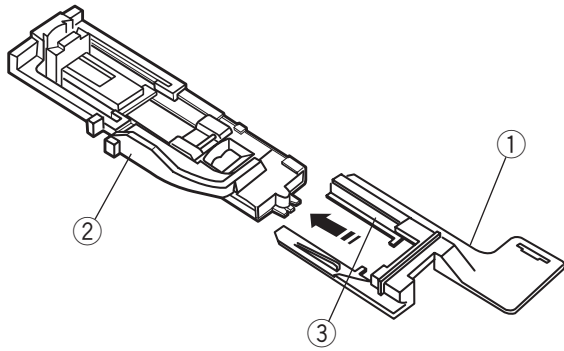

2

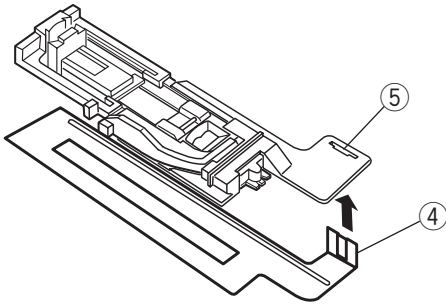

3

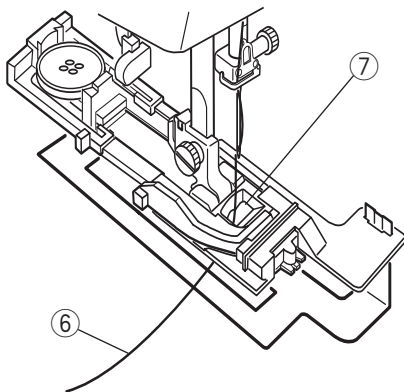

4

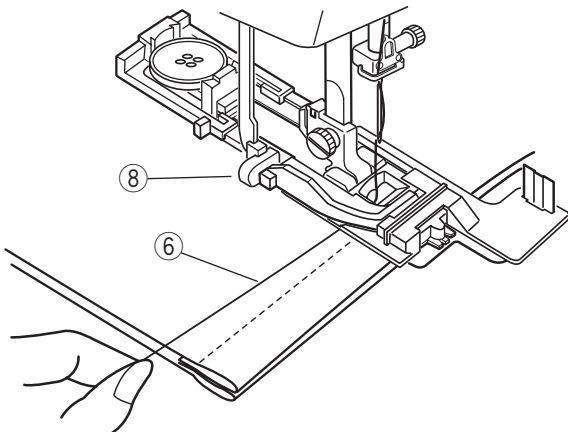

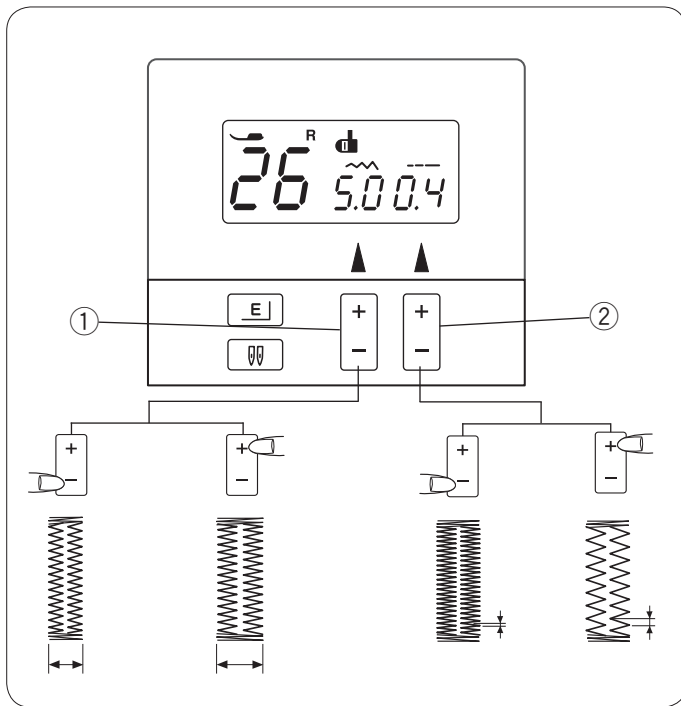

## Indstilling af knaphullers bredde og tæthed

### • Indstilling af knaphullets bredde

Tryk på tegnet “+” på knappen til indstilling af stingbredde for at gøre knaphullet bredere.

Tryk på tegnet “-” på knappen til indstilling af stingbredde for at gøre knaphullets bredde mindre.

① Knap til indstilling af stingbredde

### **BEMÆRK:**

Knaphulsbredden kan indstilles fra 2,5 til 7,0.

### • Indstilling af stingtætheden

Tryk på tegnet “+” på knappen til indstilling af stinglængde for at gøre stingtætheden større.

Tryk på tegnet “-” på knappen til indstilling af stinglængde for at gøre stingtætheden mindre.

② Knap til indstilling af stinglængde

### **BEMÆRK:**

Knaphullets stingtæthed kan indstilles fra 0,3 til 0,8.

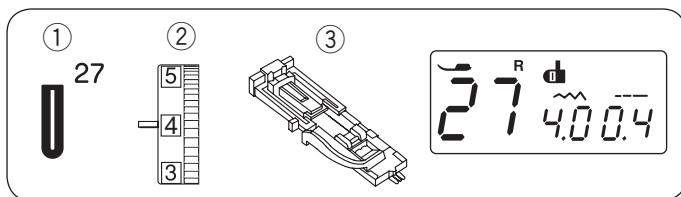

## Knaphul med indlægstråd

- |                 |                          |
|-----------------|--------------------------|
| ① Søm:          | 27                       |
| ② Trådspænding: | 1 til 5                  |
| ③ Trykfod:      | Automatisk knaphulsfod R |

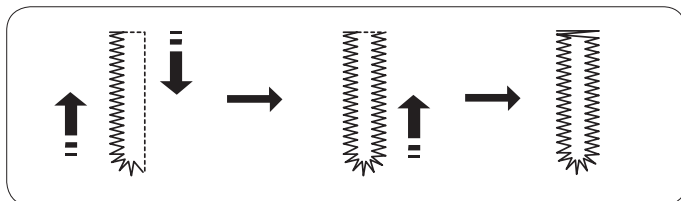

Fremgangsmåden for syning er den samme som for firkantet knaphul. Stingbredden kan variere fra 2,5 til 5,5.

Stingtætheden kan variere fra 0,3 til 0,8.

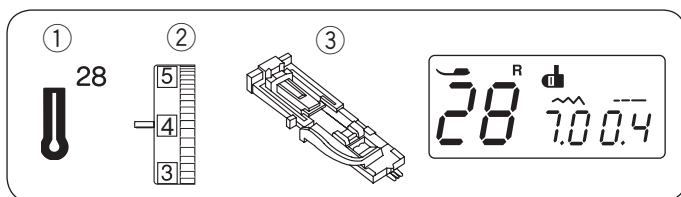

## Øjeknaphul

- |                 |                          |
|-----------------|--------------------------|
| ① Søm:          | 28                       |
| ② Trådspænding: | 1 til 5                  |
| ③ Trykfod:      | Automatisk knaphulsfod R |

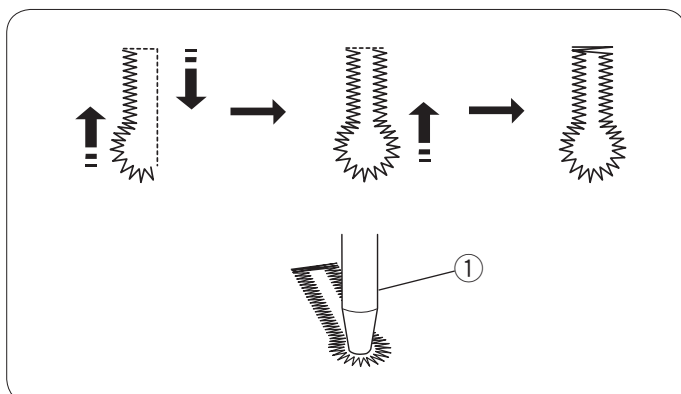

Fremgangsmåden for syning er den samme som for firkantet knaphul.

Stingbredden kan variere fra 5,5 til 7,0.

Stingtætheden kan variere fra 0,3 til 0,8.

Brug opsprætteren og et huljern ① til at åbne knaphullet.

① Huljern til øjeknaphullet (leveres ikke med maskinen)

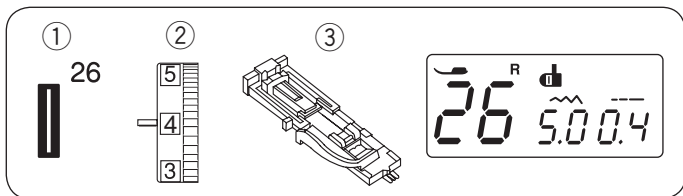

### Knaphul med indlægstråd

- ① Søm: 26
- ② Trådspænding: 1 til 5
- ③ Trykfod: Automatisk knaphulsfod R

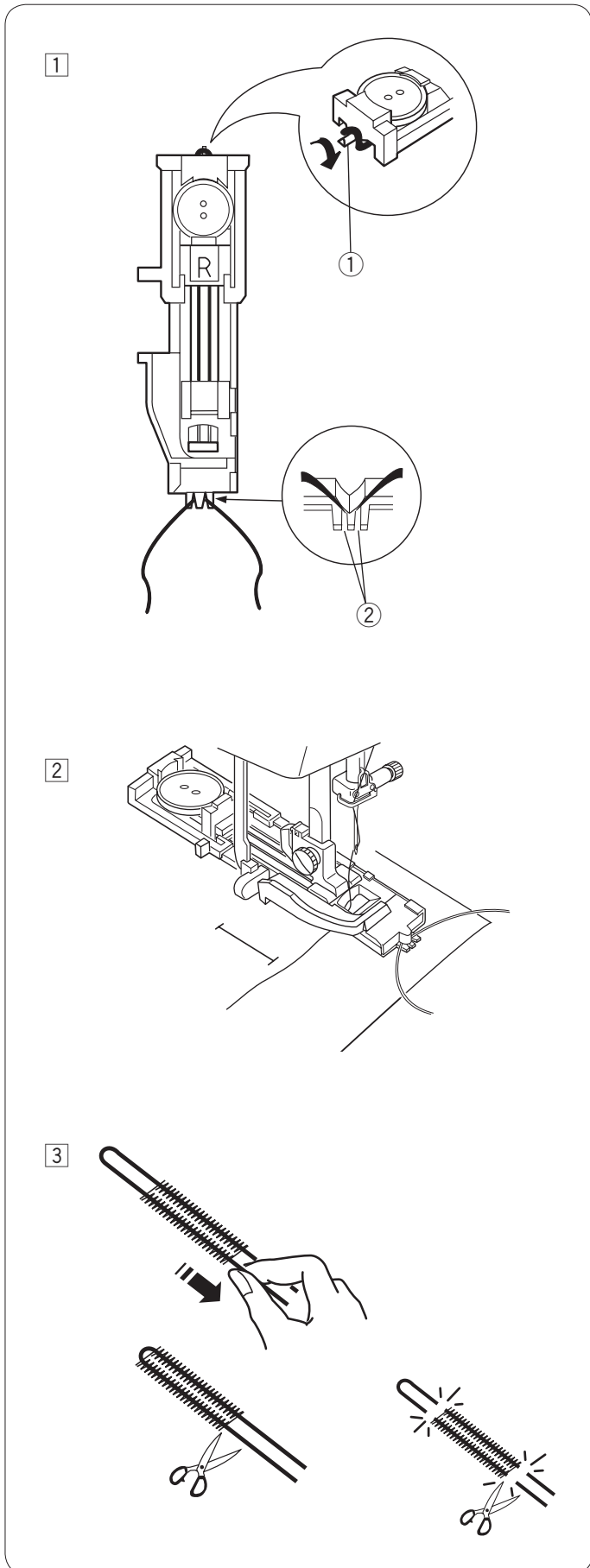

1 Brug samme procedure som den for firkantet knaphul. Indstil stingbredden, så den passer til tykkelsen af den anvendte indlægstråd. Med knaphulsfoden hævet, hægtes indlægstråden på sporen bag på knaphulsfoden. Før enderne ind mod dig under knaphulsfoden og væk fra den forreste ende. Hægt indlægstråden i gafflen på knaphulsfodens forreste ende for at holde den stramt. Stik nålen ned i stoffet, der hvor knaphullet skal starte, og sænk trykfoden.

- ① Spore
- ② Gaffel

2 Start symaskinen og sy knaphullet. Hver side af knaphullet og stolpesømmene sys oven på indlægstråden. Fjern stoffet fra symaskinen, og skær kun sytråden over.

3 Træk i indlægstrådens løse ender for at stramme den. Skær begge ender af indlægstråden.

#### BEMÆRK:

Klip indlægstråden af i begge ender, hvis den er syet fast i stoffet, og du ikke kan trække i den.

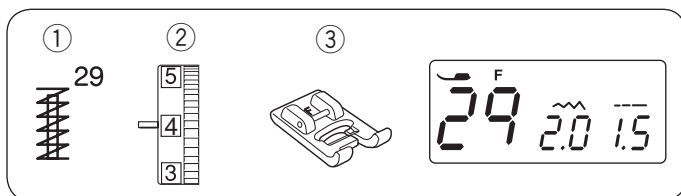

## Stolpesøm

- |                 |                   |
|-----------------|-------------------|
| ① Søm:          | 29                |
| ② Trådspænding: | 3 til 6           |
| ③ Trykfod:      | Applikationsfod F |

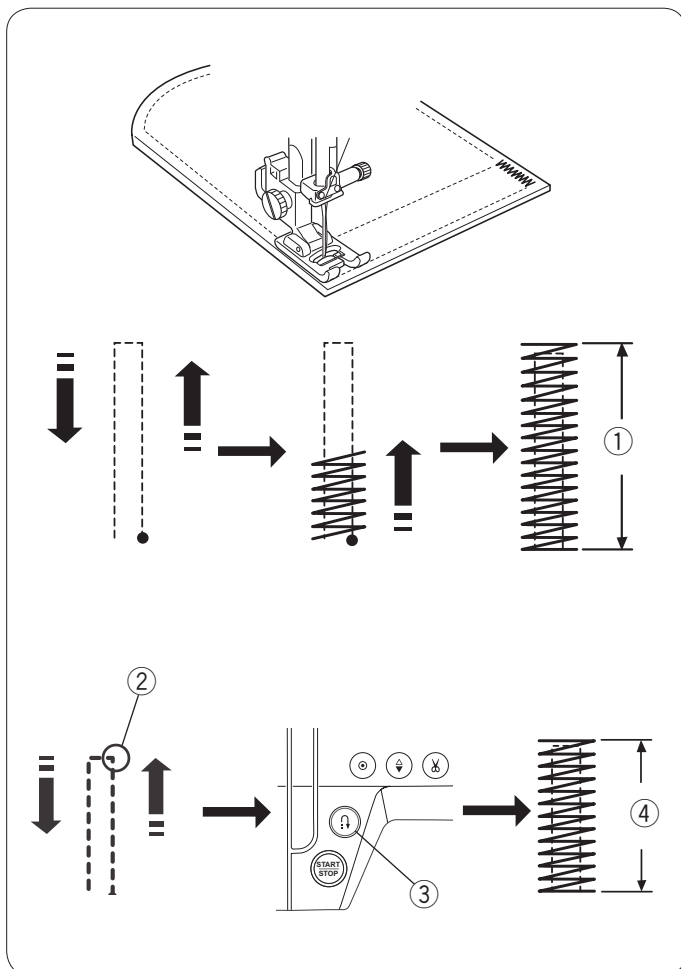

Stolpesøm anvendes til at forstærke lommer, skridtområder og bæltesnøre, hvor der er behov for ekstra styrke.

### • Start syning

Start symaskinen, og bliv ved at sy, indtil den standser automatisk. Symaskinen vil sy en stolpe, der er 1,5 cm lang.

- ① 1,5 cm

Symaskinen vil automatisk klippe trådene over efter syning, hvis trådkærersymbolet vises på LCD-skærmen (se side 7).

### BEMÆRK:

Symaskinen vil automatisk klippe trådene over efter syning, hvis trådklipikonet vises på LCD-skærmen (se side 6).

### • Syning af en kortere stolpe

Du kan sy en kortere stolpe end 1,5 cm ved først at standse symaskinen efter syning af den ønskede længde, og så trykke på tilbagesyningsknappen.

Stolpens længde er fastlagt.

Start symaskinen igen, og fortsæt med at sy, indtil den standser automatisk.

- ② Ønskede længde  
③ Tilbagesyningsknap  
④ Stolpelængde

### • Syning af en stolpe af samme størrelse

Start blot symaskinen for at sy en ny stolpe af samme størrelse.

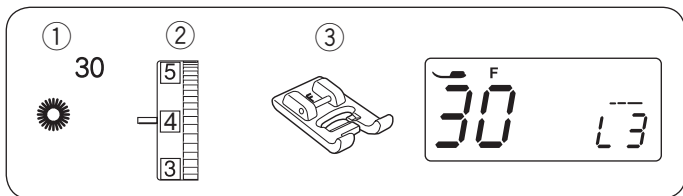

## Snørrehul

① Søm:	30
② Trådspænding:	1 til 4
③ Trykfod:	Applikationsfod F

Snørrehullet bruges til bæltehuller osv.

### • At starte syning

Sænk nålen til begyndelsespunktet, og sænk trykfoden. Start symaskinen. Symaskinen vil standse automatisk, når den er færdig.

- ① Startpunkt

Åbn snørrehullet med en syl, et huljern eller spids saks.

### **BEMÆRK:**

Symaskinen vil automatisk klippe trådene over efter syning, hvis trådklipsymbolet vises på LCD-skærmen (se side 20).

### • Justering af snørrehullets facon

Korriger snørrehullets facon på følgende måde:

Tryk på “-” på knappen til indstilling af stinglængde for at gøre syningen jævn, hvis snørrehullet er åbent. (L1~L2)

Tryk på “+” på knappen til indstilling af stinglængde for at gøre syningen jævn, hvis snørrehullet overlapper. (L4~L5)

- ② Knap til indstilling af stinglængde

### **BEMÆRK:**

Faconen kan justeres til mellem L1 og L5 (standardindstilling er L3).

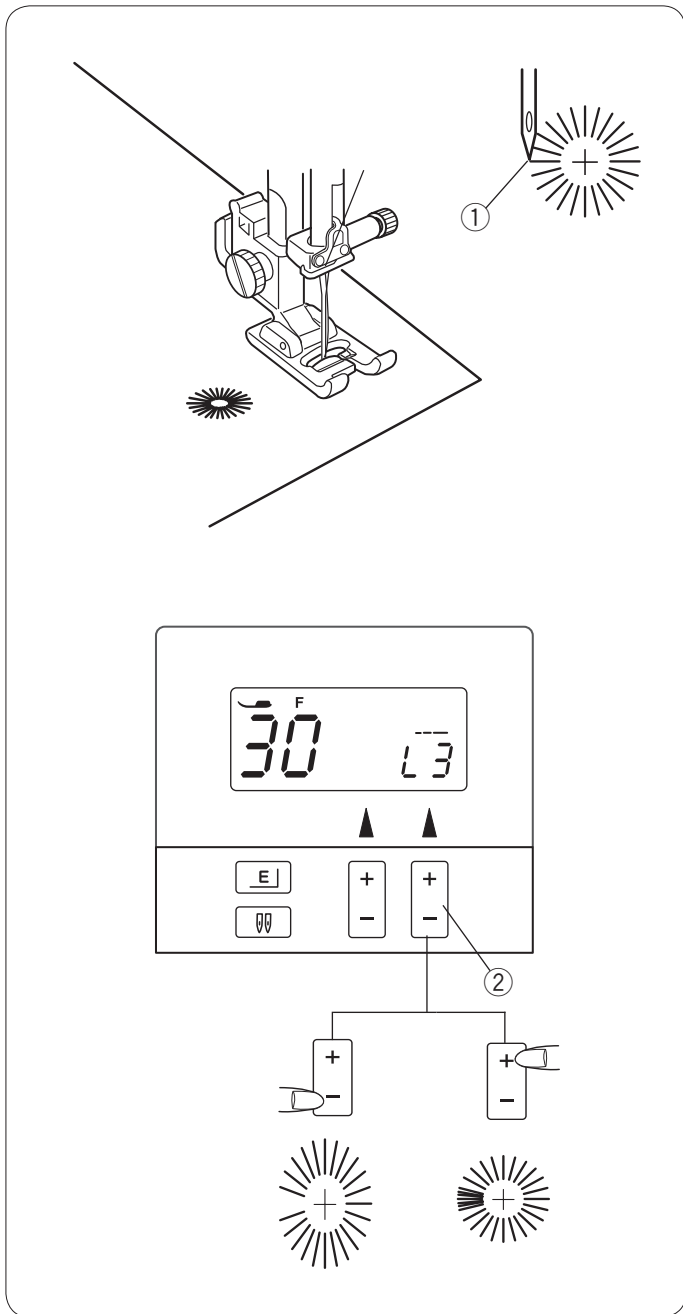

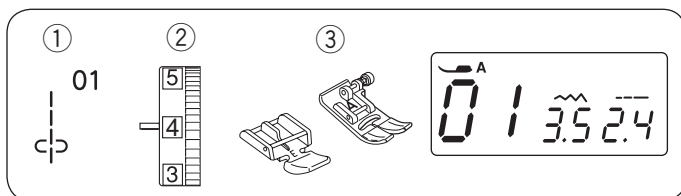

### Isyning af lynlås

- |                 |                             |
|-----------------|-----------------------------|
| ① Søm:          | 01                          |
| ② Trådspænding: | 1 til 4                     |
| ③ Trykfod:      | Zigzagfod A<br>Lynlås fod E |

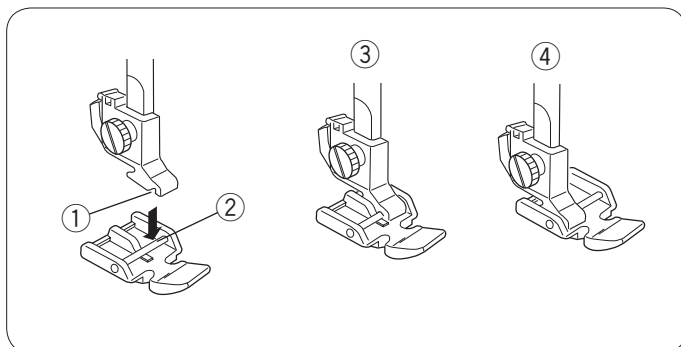

### Påsætning af lynlåsfoden

Sæt pinden på lynlåsfoden i rillen på trykfodsholderen. Sy den venstre side af lynlåsen på ved at sætte lynlåsfoden på højre side af pinden.

Sy den højre side af lynlåsen på ved at sætte lynlåsfoden på venstre side af pinden.

- ① Rille
- ② Pind
- ③ Syning af venstre side
- ④ Syning af højre side

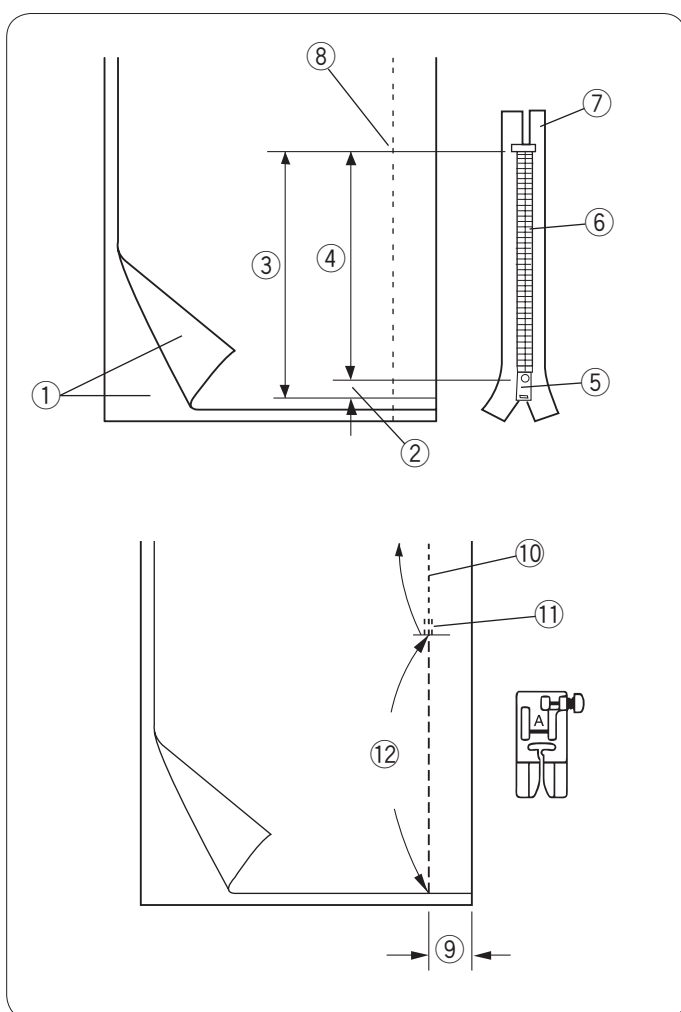

### Forberedelse af stoffet

Læg 1 cm til lynlåsens længde. Dette bliver åbningens totale længde.

- ① Stoffets retside
- ② 1 cm
- ③ Åbningens størrelse
- ④ Lynlåsens længde
- ⑤ Skyder
- ⑥ Lynlåskæde
- ⑦ Lynlåsband
- ⑧ Åbningens ende

Læg stoffet ret mod ret.

Fastgør zigzagfoden, og ri op til enden af lynlåsens åbning med et sømrum på 2 cm (13/16").

Sy frem og tilbage for at fæste sømmen.

Ri langs med lynlåsens åbning med en stinglængde på 5,0.

- ⑨ 2 cm
- ⑩ Søm
- ⑪ Tilbagesting
- ⑫ Lynlåsåbning (Rining)

### BEMÆRK:

Når der sys risting skal trådspændingen sættes på et (1).

## Start syning

- 1 Fold det øverste sømrum op. Fold det nederste sømrum tilbage, idet der dannes en fold på 0,3 cm. Anbring lynlåsens tænder ved siden af folden, og hæft lynlåsbandet til lynlåsens åbning.

- ① Øverste sømrum
- ② Nederste sømrum
- ③ 0,3 cm
- ④ Lynlåskæde
- ⑤ Fold
- ⑥ Lynlåsens åbning

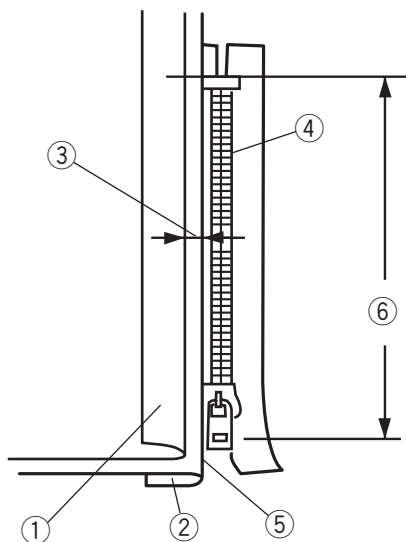

- 2 Fastgør lynlåsfoden med pinden på højre side. Sy gennem alle stoflagene fra enden af lynlåsens åbning, og før lynlåsens kæde langs med trykfodens kant.

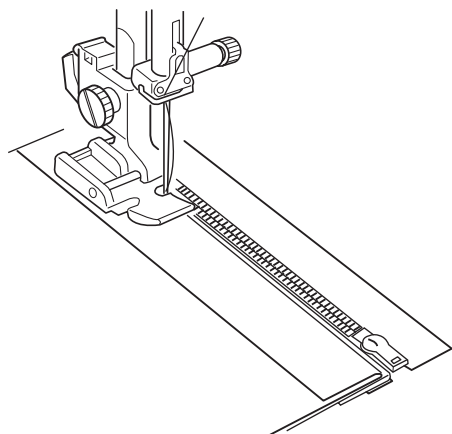

- 3 Stop symaskinen 5 cm, før trykfoden når skyderen på lynlåsbandet. Løft trykfoden. Åbn lynlåsen, sænk trykfoden, og sy den resterende søm.

- ⑦ Skyder
- ⑧ 5 cm

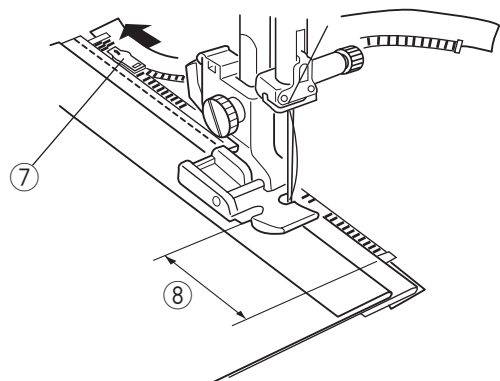

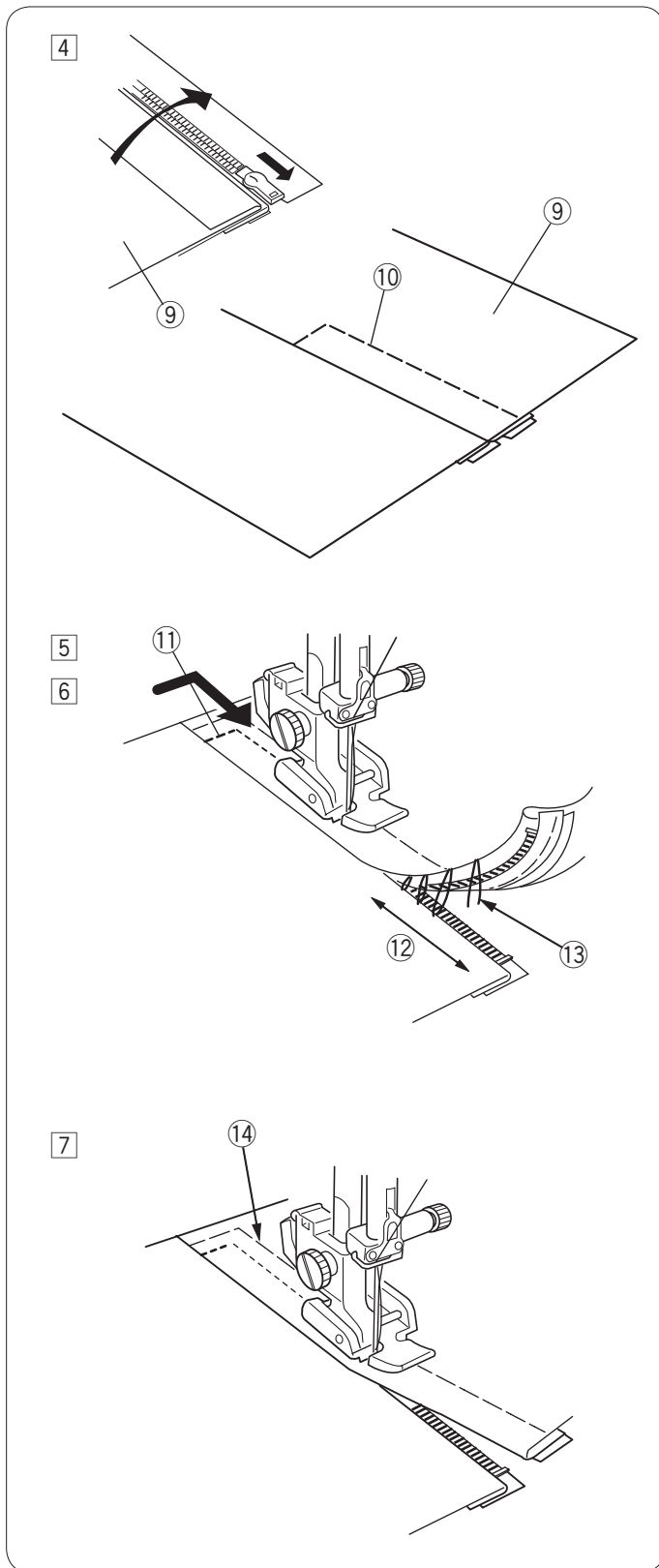

- 4 Luk lynlåsen, og fold det øverste stoflag fladt over lynlåsen.  
 Ri det øverste stoflag og lynlåsbandet sammen.  
 9 Øverste stoflag  
 10 Risting
- 5 Tag trykfoden af, og sæt den på, så den sidder på venstre side. Sy 1 cm på tværs over enden af åbningen.  
 Drej stoffet 90 grader, og sy gennem stoffet og lynlåsbandet.  
 11 Stikning
- 6 Stop symaskinen 5 cm, før trykfoden når skyderen på lynlåsbandet. Sænk nålen ned på stoffet, og løft trykfoden.  
 Fjern ristingene.  
 12 5 cm  
 13 Risting
- 7 Åbn lynlåsen, sænk trykfoden, og sy den resterende stikning.  
 Når du er færdig med at sy, fjernes ristingene fra det øverste stoflag.  
 14 Risting i det øverste stoflag

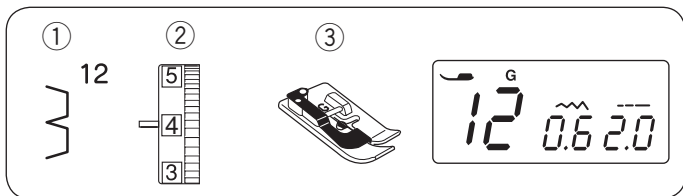

## Blindsøm

① Søm:	12
② Trådspænding:	1 til 4
③ Trykfod:	Blindstingsfod G

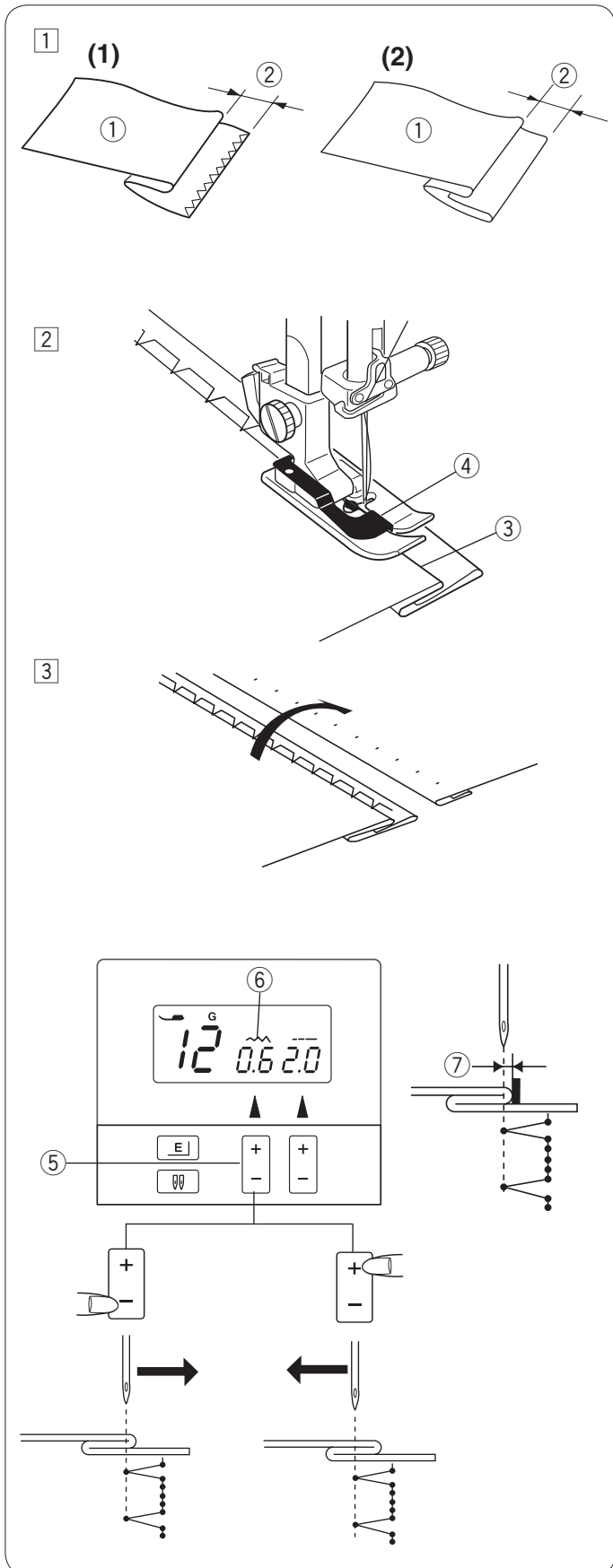

① Fold en søm med stoffets vrangside opad for at skabe et sømrum på 0,4 – 0,7 cm.

- ① Stoffets vrangside
- ② 0,4 – 0,7 cm

(1) Der skal først kastes over trævlekanten på kraftige stoffer, der har tendens til at trævle, først.  
 (2) Fold sømmen under stoffet ved lette stoffer.

② Anbring stoffet, så folden ligger op imod trykfodens føring. Sænk trykfoden. Justér nålepositionen efter behov. Sy sømmen ved at føre foldekanten langs føringen.

- ③ Fold
- ④ Føring

③ Når syningen er færdig, foldes stoffet ud.

### BEMÆRK:

Hvis nålen stikkes ned for langt til venstre, kommer stinget til syne på stoffets retside.

### Indstilling af nåleposition

Tryk på tegnet “-” på knappen til indstilling af stingbredden for at flytte nålen til højre.

Tryk på tegnet “+” på knappen til indstilling af stingbredden for at flytte nålen til venstre.

- ⑤ Knap til indstilling af stingbredde

LCD-skærmen viser venstre nåleposition fra føringen i millimeter.

Nålepositionen kan varieres fra 0,0 til 1,2.

- ⑥ LCD-skærm
- ⑦ Venstre nåleposition fra føringen

### BEMÆRK:

Nålepositionen kan flyttes, men stingbredden forbliver den samme.

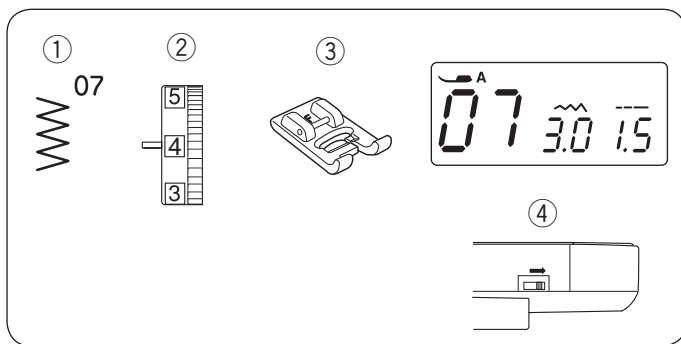

### Isyning af knapper

- |                 |                   |
|-----------------|-------------------|
| ① Søm:          | 07                |
| ② Trådspænding: | 3 til 7           |
| ③ Trykfod:      | Applikationsfod F |
| ④ Transportør:  | Sænket            |

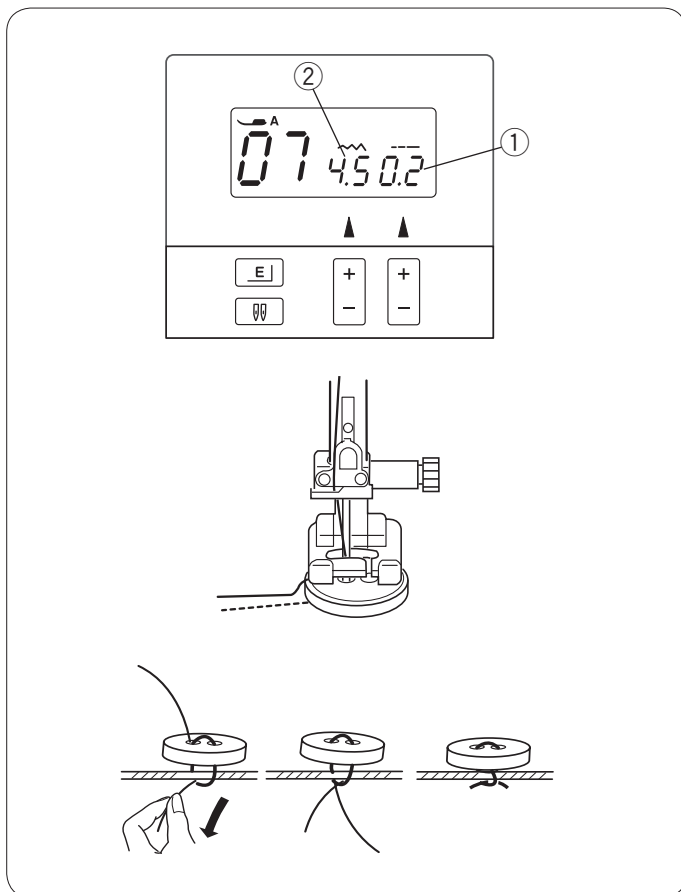

Sænk transportøren.

Indstil skyderen til regulering af hastigheden til en lavere hastighed.

Indstil stinglængden på minimum (0,2).

- ① Stinglængde (0,2)

Match knappens huller med den vandrette rille på trykfoden. Sænk trykfoden for at holde knappen på plads.

Indstil stingbredden, så nålen går ind i knappens venstre hul. Drej håndhjulet, så nålen vil gå ind i knappens højre hul. Justér stingbredden, efter behov.

- ② Stingbredde (indstil hullerne vidde)

Sy flere sting.

Når du er færdig med at sy, klippes tråden over, mens der efterlades ca. 10 cm trådende.

Træk tråden om på vrangside af stoffet med en synål, og bind en knude på trådene.

Når knappen er syet på, løftes transportøren til normal syning.

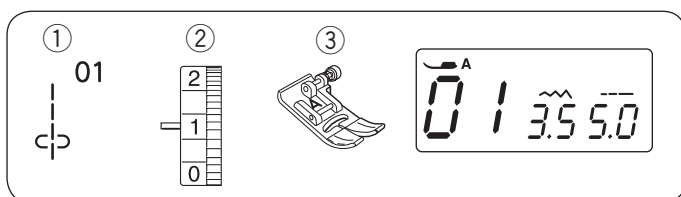

### Rynkning

- |                 |             |
|-----------------|-------------|
| ① Søm:          | 01          |
| ② Trådspænding: | 1           |
| ③ Trykfod:      | Zigzagfod A |

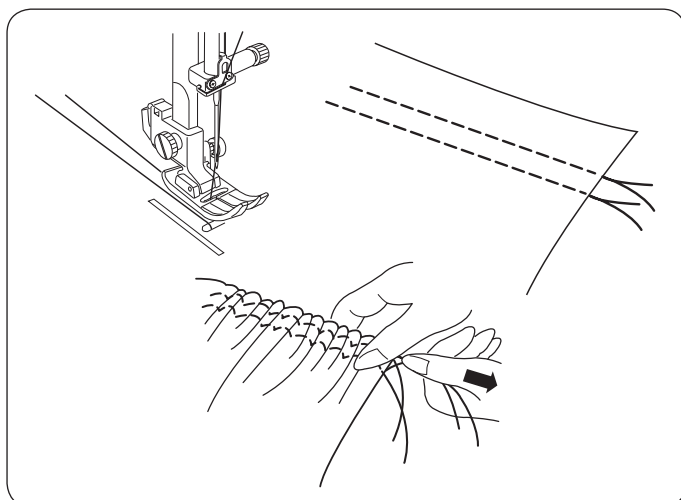

Sæt trådspændingen på "1", og øg stinglængden til 5,0.

Sy to rækker ligesøm 0,6 cm (1/4") fra hinanden. Slå knude på trådene i starten.

Træk i undertrådene i kanten for at rynke stoffet.

Slå knude på trådene i enden, og fordel rynkerne jævnt.

## AFSNIT IV. PYNTESØMME

### Patchwork

- |                 |               |
|-----------------|---------------|
| ① Søm:          | 01 og 04      |
| ② Trådspænding: | 3 til 6       |
| ③ Trykfod:      | 1/4 inchfod O |

Læg patchworkstykkernes retsider sammen, og læg dem på stingpladen.

Lad stoffets højre kant flugte med føringen på den 0,7 cm (1/4") brede trykfod og den vinklede kant med den respektive vinkleskala;

45 grader for Lemon Star-sammensyning.

- ① Lige stofkant
- ② Føring
- ③ Vinklet stofkant

Sænk trykfoden, og start syningen.

Før stofkanten langs fodens føring, mens du syr.

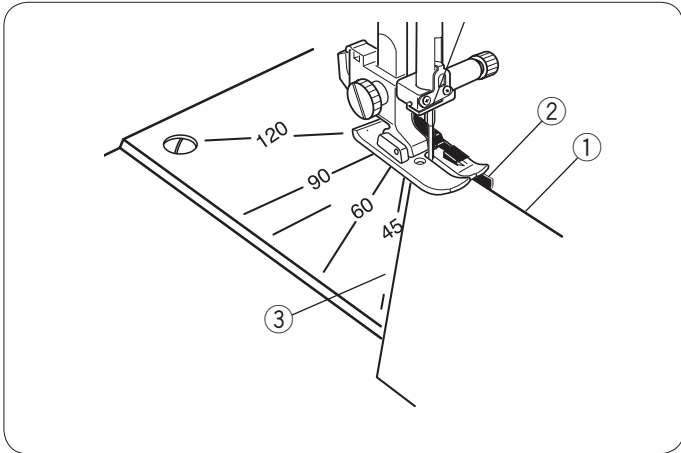
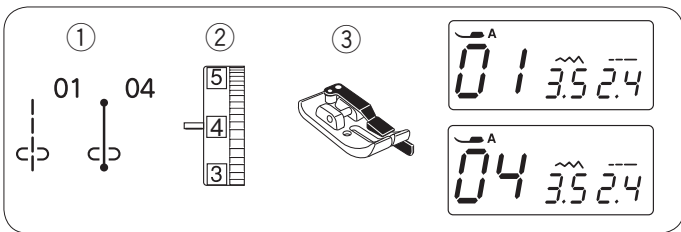

### Patchwork (Crazy quilt)

- |                 |                |
|-----------------|----------------|
| ① Søm:          | 08, 11, 17, 20 |
| ② Trådspænding: | 3 til 6        |
| ③ Trykfod:      | 1/4 inchfod O  |

Sy patchworkstykkerne sammen ret mod ret (se ovenfor).

Åbn sømmerummet, og pres stoffet fladt.

Sy en pyntesøm på stoffets retside midt i sømlinjen.

- ① Stoffets retside
- ② Sømlinje

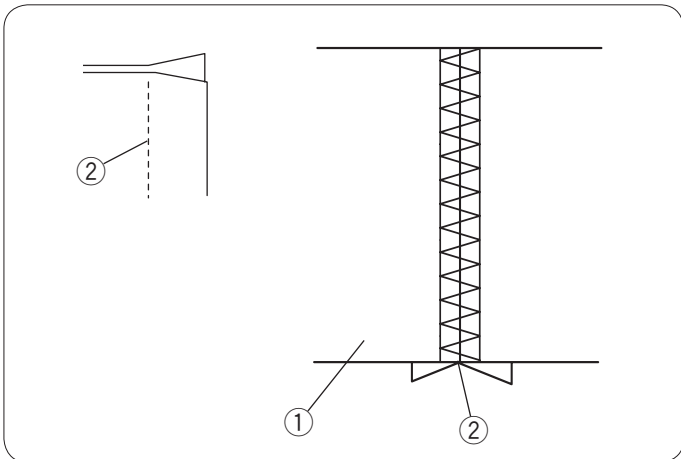
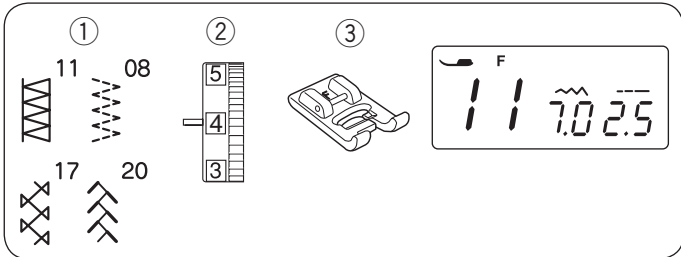

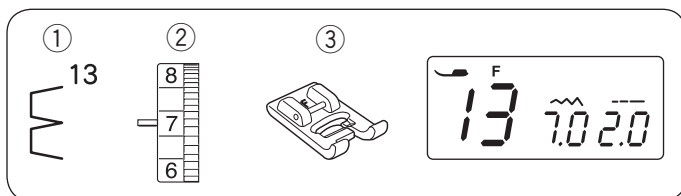

### Muslingesøm

- ① Søm: 13
- ② Trådspænding: 6 til 8
- ③ Trykfod: Applikationsfod F

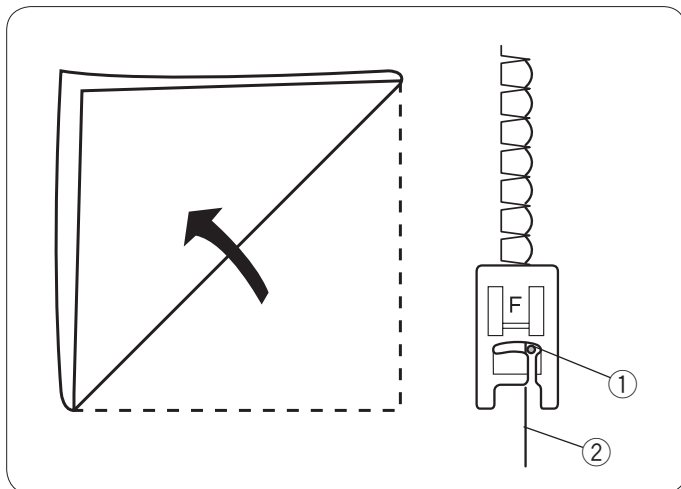

Brug et let stof (f.eks. trikot).  
Fold stoffet som vist, og sy over folden.

Lad nålen lige netop gå fri af den foldede kant for at skabe en muslingekant.

- ① Nåletykkelse
- ② Fold

Hvis du syr flere rækker muslingesøm, bør du sy dem med mindst 1,5 cm mellem rækkerne.

Du kan også sy muslingesøm i strik eller bløde, silkelignende, vævede stoffer i alle retninger.

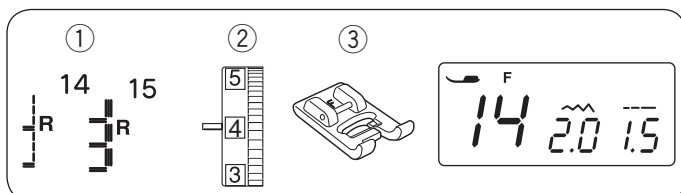

### Applikation

- ① Søm: 14 eller 15
- ② Trådspænding: 1 til 4
- ③ Trykfod: Applikationsfod F

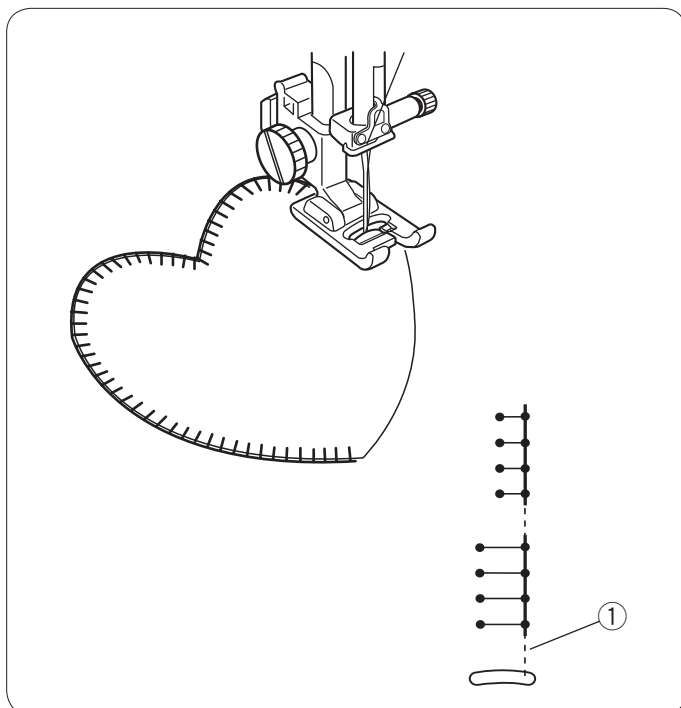

Anbring en applikation på stoffet, og ri den fast eller sæt knappenåle i.  
Nedsæt trykfodstrykket (se side 8).  
Sænk nålen i applikationens yderste kant.  
Sy, mens du fører stoffet så nålen rammer langs applikationens yderste kant.

Når du syr rundt i et hjørne, skal du standse symaskinen med nålen nede i applikationens yderste kant.  
Løft trykfoden, og drej stoffet omkring nålen for at ændre syretning.

Stingbredden kan ændres fra 1,0 til 5,0.  
Den højre nåleposition flyttes ikke, når stingbredden ændres.

- ① Højre nåleposition

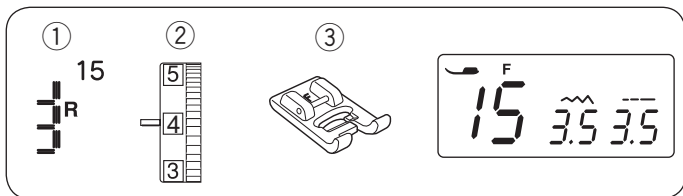

### Frynser

- ① Søm: 15
- ② Trådspænding: 3 til 6
- ③ Trykfod: Applikationsfod F

Frynser giver et ekstra pift til bordduge og sjaler. Vælg et fast, vævet stof som hør, hvor trådene nemt kan fjernes.

Klip forsigtigt stoffet langs trådretningen. Fjern en enkelt tråd, hvor frynserne skal begynde.

Sy ned ad venstre side, så de højre sting falder i den åbne række.

Fjern alle overskydende tråde til højre for sømmen og lav frynser.

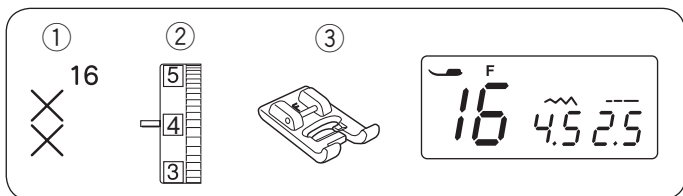
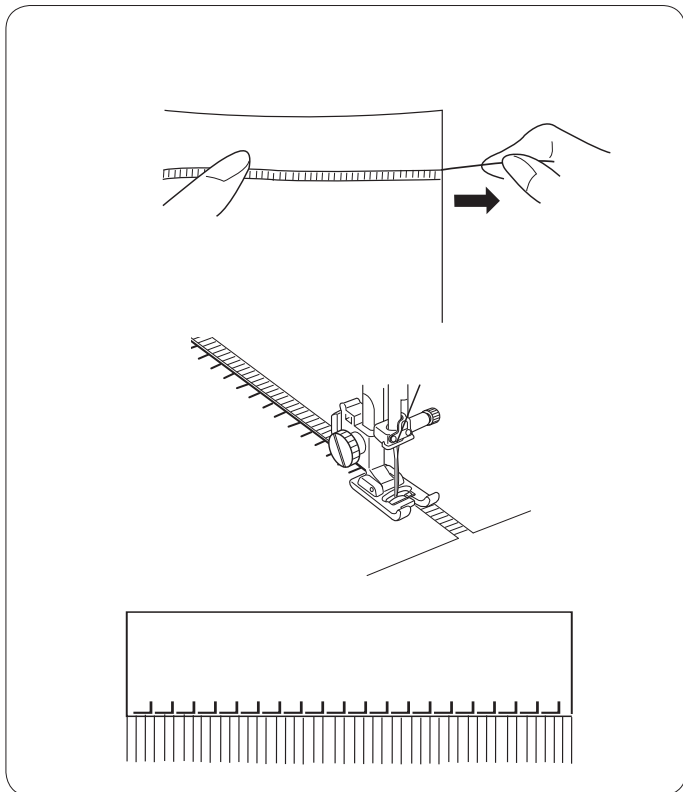

### Korssting

- ① Søm: 16
- ② Trådspænding: 3 til 6
- ③ Trykfod: Applikationsfod F

Du kan lave korsstingsdesign med denne søm, på den halve tid af hvad det ville tage, hvis du broderede i hånden.

Vælg et enkelt, tæt vævet stof som f.eks. hør eller uldflonel til bagsidestof. Hvis du vælger letvægtsstof, skal du bruge stabiliseringsmateriale til bagbeklædningen.

Sy fra designets midte og udefter.

Hvis du trykker på hæfteknappen, for du syr, vil symaskinen sy en korsstings søm og standse automatisk.

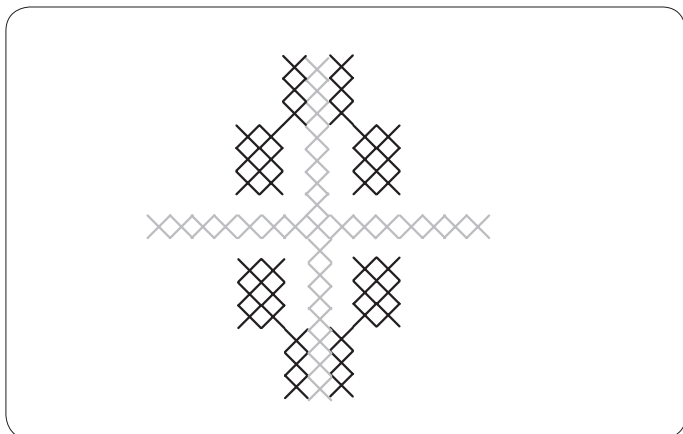

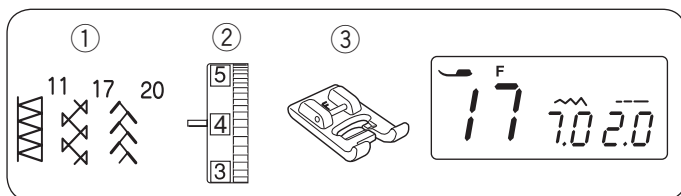

### Fagotsøm

- ① Søm: 11, 17, 20
- ② Trådspænding: 3 til 6
- ③ Trykfod: Applikationsfod F

Brug denne søm til at sy to stykker stof sammen for at skabe et åbent udseende og gøre designet interessant.

Fold begge stofkanter 1,5 cm ind og pres dem. Sæt de to stofkanter fast med knappenåle på et stykke papir eller bagklædning der kan rives af med et mellemrum på 0,3 til 0,4 cm.

Sy langsomt ved at føre stoffet frem, således at nålen rammer begge sider af foldekanten.

Når du er færdig med at sy, rives papiret af.

- ① 0,3 til 0,4 cm
- ② Papir

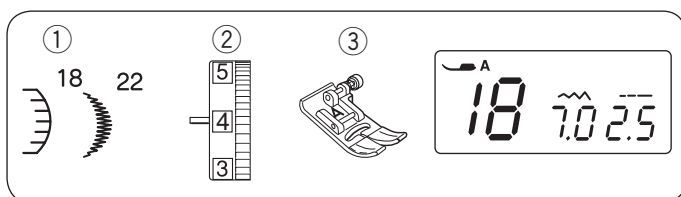
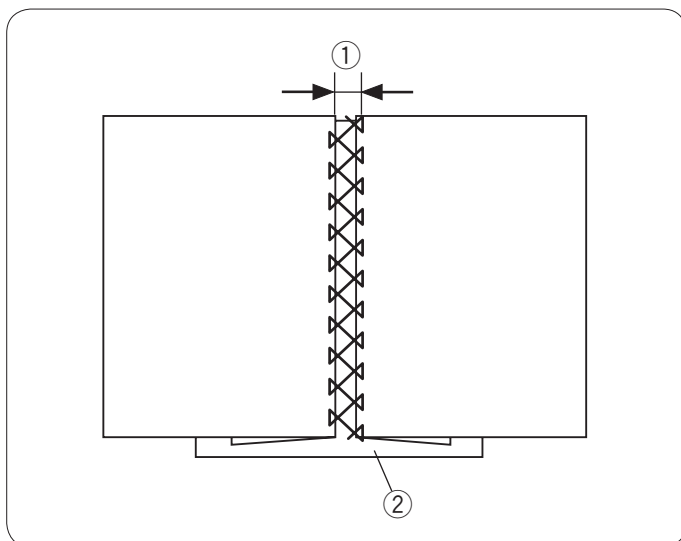

### Muslingesøm

- ① Søm: 18, 22
- ② Trådspænding: 3 til 6
- ③ Trykfod: Zigzagfod A

Sy sømmen ca. 1 cm inden for stofkanten.

Klip stofkanten af helt inde ved sømmen som vist. Pas på ikke at klippe i sømmen.

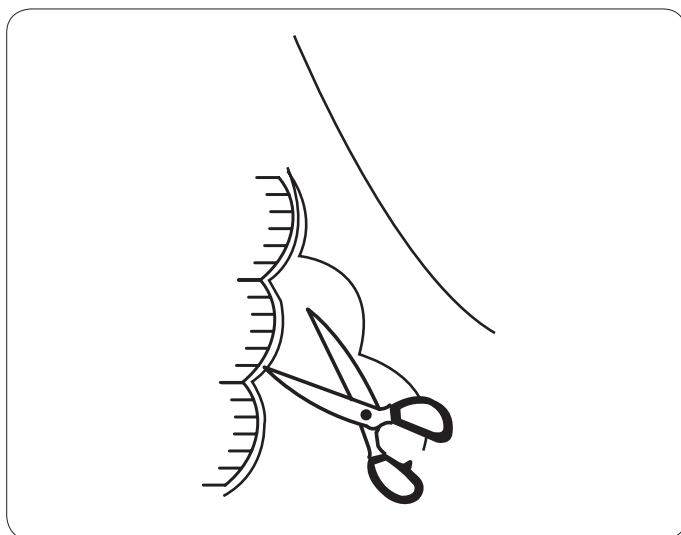

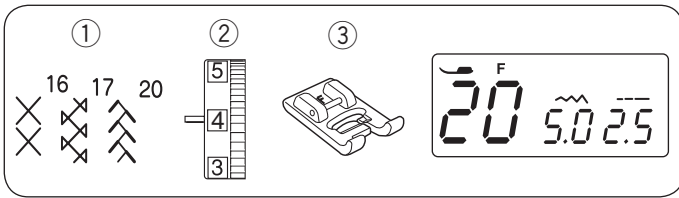

### Smocksyning

- ① Søm: 16, 17, 20
- ② Trådspænding: 3 til 6
- ③ Trykfod: Applikationsfod F

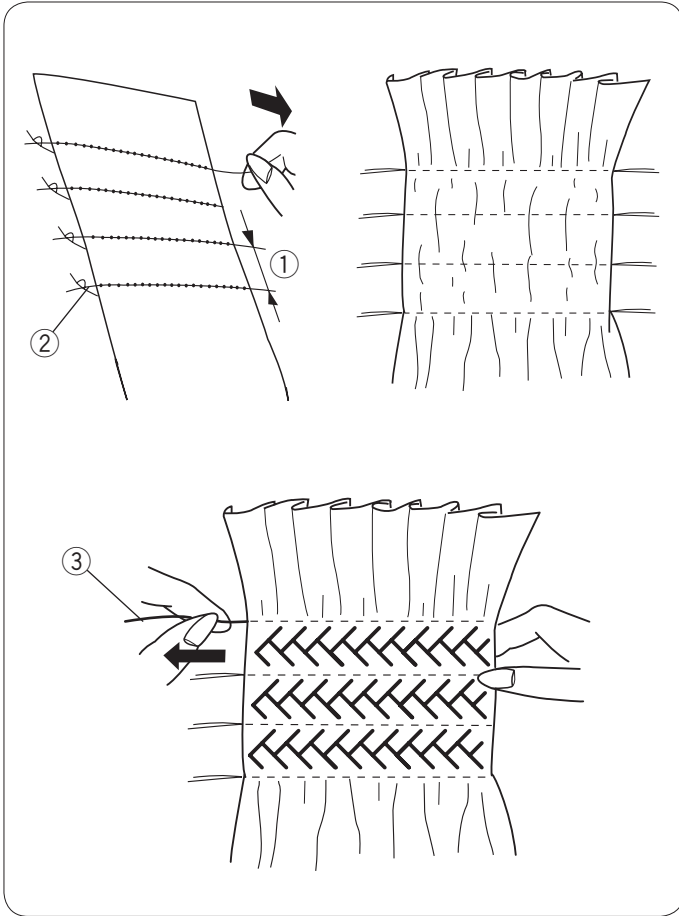

Vælg ligesøm, indstil stinglængden til "5,0", og løsn trådspændingen.

Sy rækker af ligesøm 1 (3/8") cm fra hinanden hen over hele området, der skal smocksys. Bind trådene sammen langs en af siderne.

Træk i undertrådene fra den anden side for at fordele rynkerne ligeligt.

- ① 1 cm (3/8")
- ② Knuder

Indstil trådspændingen til 3–6, og valg en pyntesøm til smocksyning.

Sy smocksømmen mellem rækkerne af ligesøm.

Fjern ligesømmene ved at trække dem ud.

- ③ Ligesøm

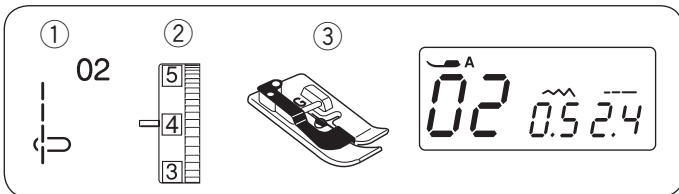

### Bieser

- ① Søm: 02
- ② Trådspænding: 3 til 6
- ③ Trykfod: Blindstingsfod G

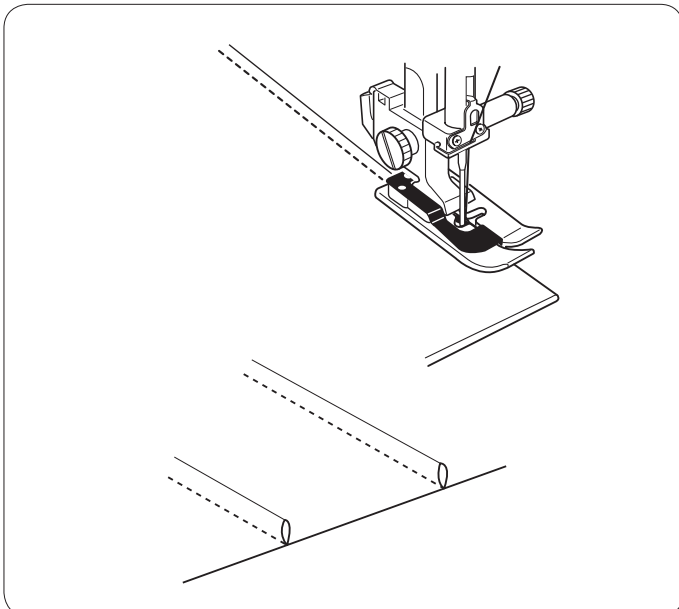

Fold stoffet med vrangsiderne mod hinanden.

Anbring det foldede stof under blindstingsfoden.

Læg kanten af folden langs føringen på trykfoden, og sænk den.

Sy, mens du fører foldens kant langs føringen.

Fold stoffet ud, og fold/stryg biesen/lægget ud til den ene side.

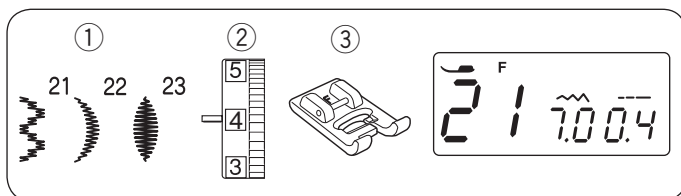

### Satinsøm

- ① Søm: 21, 22, 23
- ② Trådspænding: 3 til 6
- ③ Trykfod: Applikationsfod F

Satinsømme anvendes som pyntesømme på duge osv. Prøvesy, hvis du gør stinglængden mindre, for at sikre, at stoffet glider let.

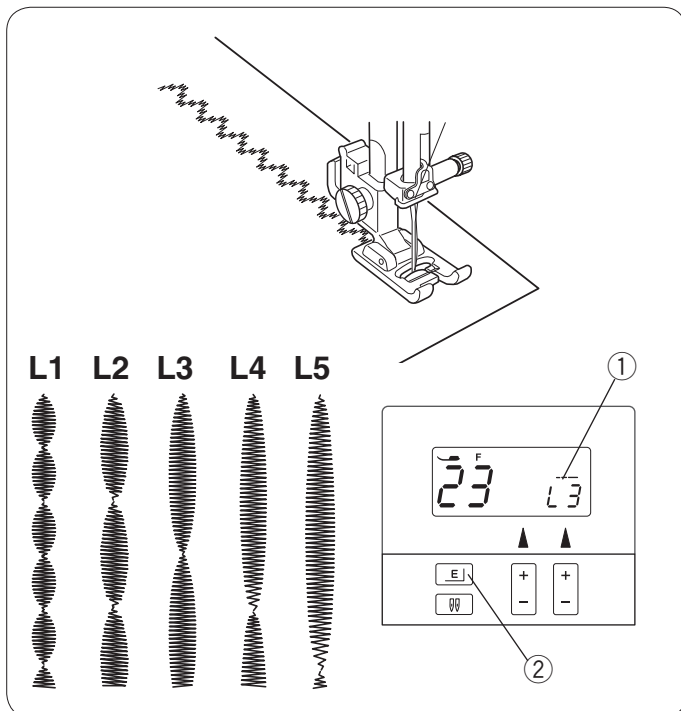

Disse sømme kan forlænges op til 5 gange deres oprindelige længde, mens stingtætheden forbliver den samme. Tryk på forlængelsesknappen for at vælge den ønskede forlængelse.

Forlængelsen angives som den oprindelige sømlængde ganget så og så mange gange; L1 (oprindelig længde) til L5.

- ① Forlængelse
- ② Forlængelseknop

Stingbredden og -længden kan ligeledes ændres.

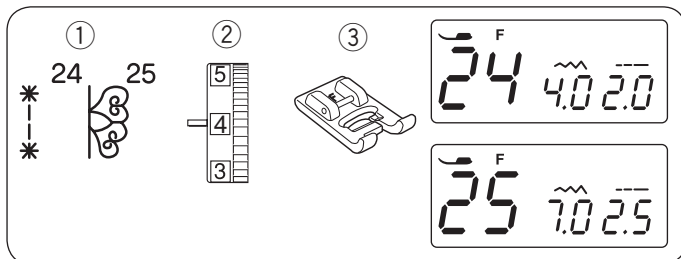

### Dekorative stræksømme

- ① Søm: 24 og 25
- ② Trådspænding: 3 til 6
- ③ Trykfod: Applikationsfod F

Dekorative stræksømme anvendes til at tilføje et kreativt og personligt præg til dine kreationer.

Før forsigtigt stoffet, mens du syr, når stoffet bevæger sig frem og tilbage.

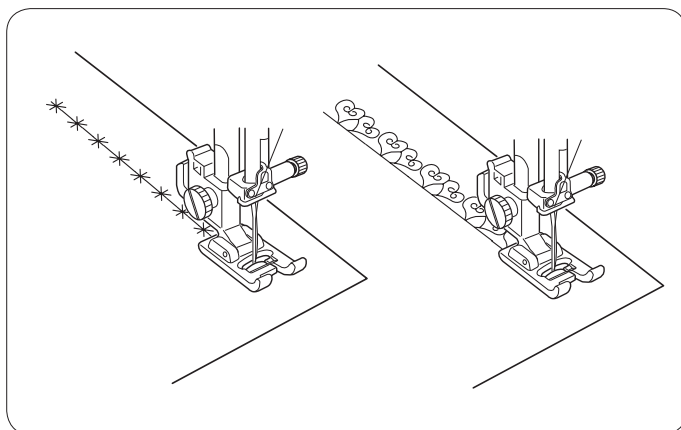

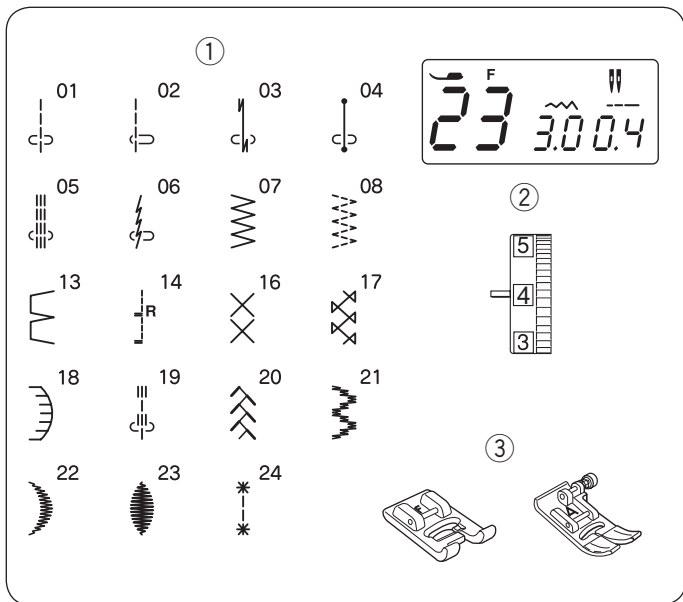

## Syning med dobbeltnål



### FORSIGTIG:

Sluk for symaskinen, før du skifter nål eller tråder maskinen. Tryk på dobbeltnålsknappen, inden du syr med dobbeltnålen. Brug ikke andre dobbeltnåle, end den type, der medfølger som standardtilbehør, da nålen ellers kan ramme stingpladen, foden eller griberen og knække.

### Maskinindstilling

- |                 |                                     |
|-----------------|-------------------------------------|
| ① Søm:          | Se venstre                          |
| ② Trådspænding: | 3 til 6                             |
| ③ Trykfod:      | Applikationsfod F eller Zigzagfod A |

### BEMÆRKNINGER:

Brug #60 eller tyndere tråde.  
Prøv sømmene, inden du begynder at sy.

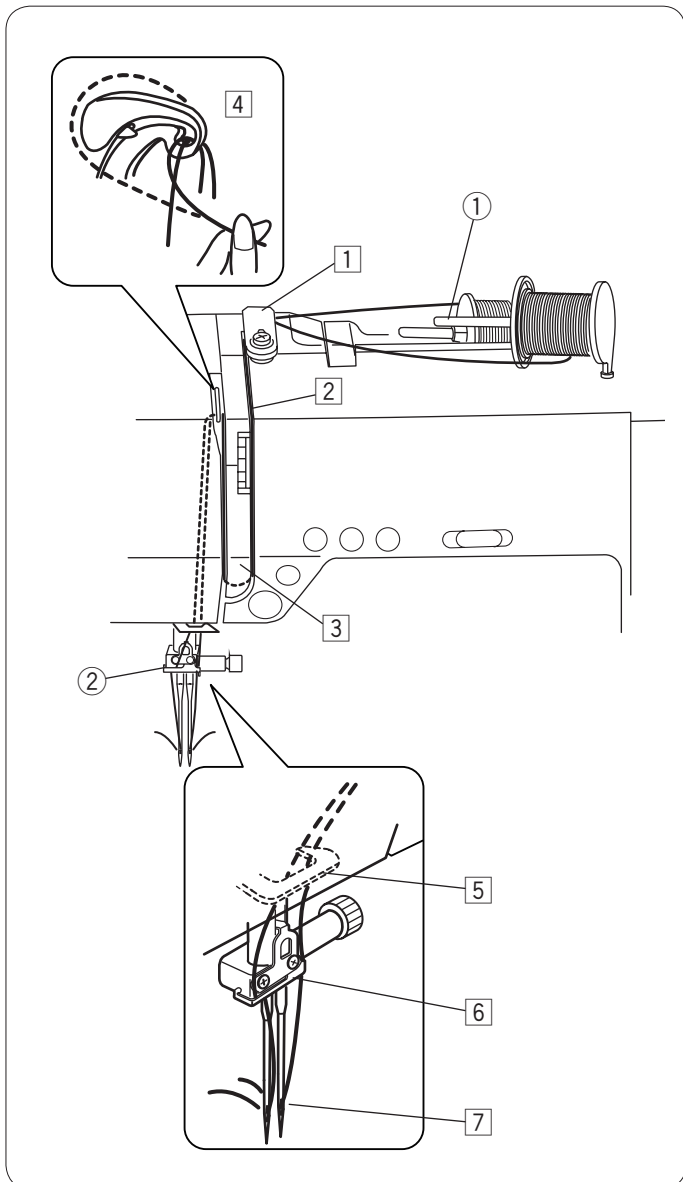

### Trådning af symaskinen til dobbeltnål

Hæv nålen til øverste position, og løft trykfoden.

Fastgør den ekstra spolepind, og sæt en trådrulle på den ekstra spolepind (se side 13).

- ① Ekstra spolepind

Træk tråde fra begge spoler, og før dem gennem punkterne fra ① til ⑦.

Sørg for, at de to tråde ikke bliver filtret sammen.

Før en af trådene gennem nålestangens trådfører på venstre side og den anden på højre side.

- ② Nålestangens trådfører

Tråd nålene fra for til bag i hånden.

### BEMÆRKNINGER:

Trådning af punkterne ① til ⑤ er det samme som for en enkelt nål.

Nåletråderen kan ikke bruges til dobbeltnålen.

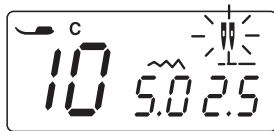
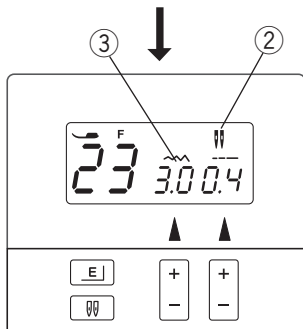
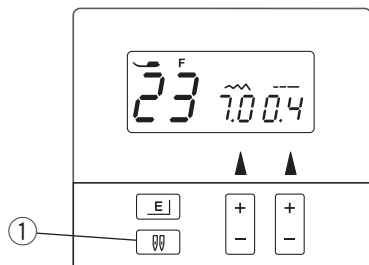

### Valg af sømme

Vælg den ønskede søm, som passer til syning med dobbeltnål. Tryk på dobbeltnålsknappen.

- ① Dobbeltnålsknapp

LCD-skærmen viser et ikon for dobbeltnål, og den største tilladte stingbredde er begrænset til 3,0 mm.

Nålepositionen ved ligesømme er begrænset til mellem 2,0 og 5,0.

- ② Ikon for dobbeltnål
- ③ Største bredde (3,0)

### BEMÆRKNINGER:

Hvis du trykker på dobbeltnålsknappen, lyder der et advarselssignal, og ikonet for dobbeltnål blinker, når der er valgt en søm, som ikke passer til syning med dobbeltnål. Når du har trykket på dobbeltnålsknappen, kan der ikke vælges sømme, som ikke passer til syning med dobbeltnål. Hvis du trykker på dobbeltnålsknappen igen, viser LCD-skærmen kun det blinkende ikon for dobbeltnål, og alle knapperne bortset fra dobbeltnålsknappen slås fra. Tryk på dobbeltnålsknappen igen for at ændre indstillingen til syning med enkelt nål.

### Syning

Sy på mellemhastighed.

Når der skiftes syretning, skal nålen løftes fra stoffet.

### BEMÆRK:

Brug trådsværeren på sidedækslet, når du syr med dobbeltnål.

## AFSNIT V. SYMASKINENS INDSTILLINGER

### Maskinindstillingsmode

I indstillingsmode kan en brummelyd og nålens stopposition indstilles efter ønske.

### Indtastning af indstillingsmode

Tænd tænd-/slukknappen, mens du trykker og holder på tråd-klipknappen.

Hold trådclipknappen trykket ned, indtil LCD-skærmen viser brummerens indstillingsmode (01til/fra).

① Trådclipknap

### Indstilling af brummelyd

Standardindstillingen er TIL (ON), og tegnet "on" (TIL) blinker. Tryk på tegnet "+" på knappen til indstilling af stinglængde for at slukke eller tænde brummen.

Hver gang der trykkes på knappen blinker tegnene "oF" (FRA) og "on" (TIL) skiftevis.

② Hæfteknop

Tryk på hæfteknappen til automatisk stikning for at gemme den nye indstilling, og gå tilbage til det normale symode.

③ Knap for automatisk stikning

Eller tryk på trådclipknappen for at gå til nålens stoppositions indstillingmode (02UPdn).

④ Trådclipknap

### Indstilling af nålens stopposition

Standardindstillingen er DOWN (NED), og tegnet "dn" blinker. Tryk på tegnet "+" på knappen til indstilling af stingbredden for at vælge nålens stopposition op eller ned.

Hver gang der trykkes på knappen blinker tegnene "UP" (OP) og "dn" skiftevis.

⑤ Knap til indstilling af stingbredde

Tryk på hæfteknappen for at gemme den nye indstilling, og gå tilbage til det normale symode.

### BEMÆRK:

Hvis du slukker maskinen uden at trykke på hæfteknappen til automatisk stikning, vil den nye indstilling ikke blive gemt.

### Korrigerende af forvrængede sømme

Syresultater med stræksømme kan variere alt efter forholdene, f.eks. syhastighed, stofstype, antallet af stoflag osv.

Lav altid en syprøve på en rest af det stykke stof, der skal bruges.

Hvis stræksømme forvrænges, skal de korrigeres med balancejusterskruen.

① Balancejusterskruen

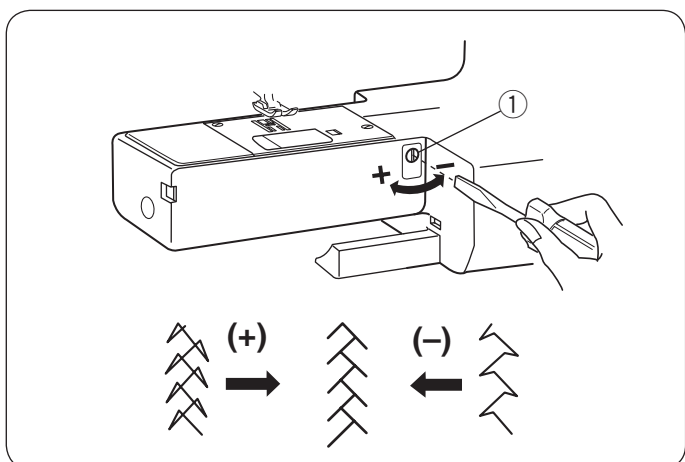
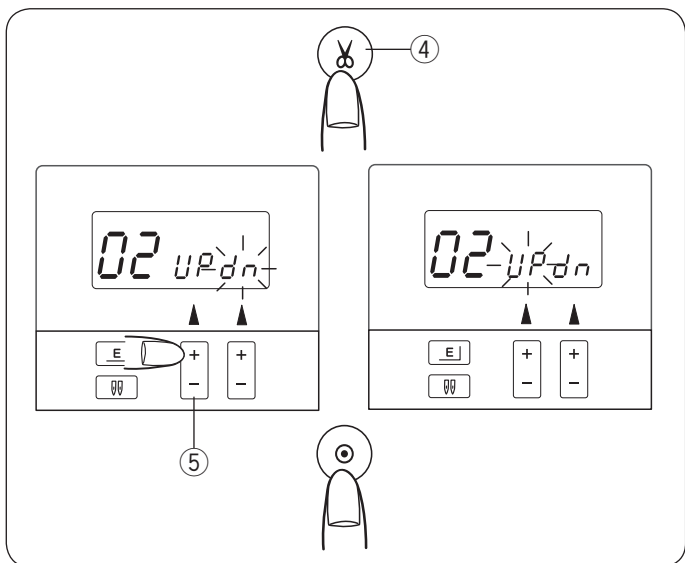
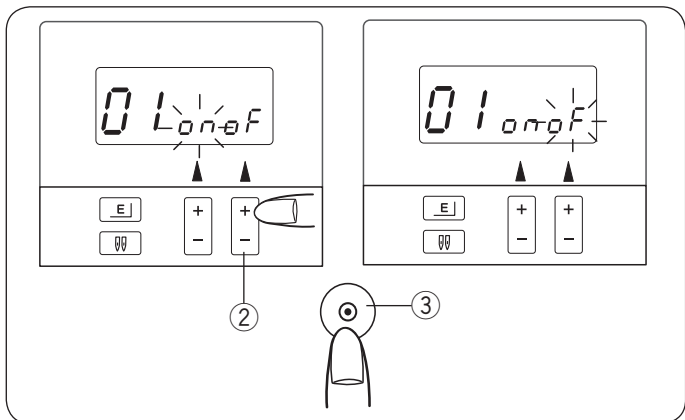
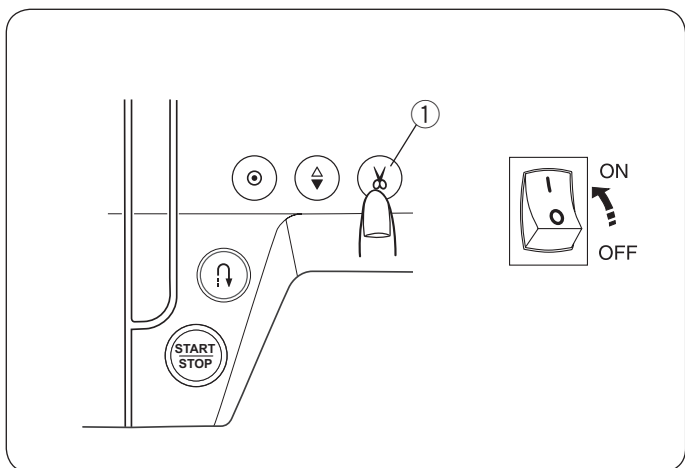

## AFSNIT VI. VEDLIGEHOLDELSE AF MASKINEN

### Rengøring af griberbanen og transportøren



#### ADVARSEL:

Sluk for strømmen, og tag symaskinens stik ud før rengøring. Symaskinen må kun demonteres som beskrevet i dette afsnit.



#### FORSIGTIG:

Symaskinen må ikke opbevares i et område med fugt.

#### BEMÆRK:

Rengør symaskinen udvendig med en blød klud og neutral sæbe.

Når du har rengjort symaskinen, skal du sikre dig, at nålen og trykfoden sidder godt fast.

Tryk på knappen for nål oppe/nede, for at løfte nålen, og tag stikket ud af symaskinen.

Tag nålen og trykfoden af.

Fjern spoledækslet ved at skubbe udløsergrebet til højre. Tag spolen ud. Børst alt støv og snavs ud (brug evt. en støvsuger).

1 Skru stingpladeskruerne i stingpladen ud med skruetrækkeren, der følger med symaskinen. Fjern stingpladen.

- ① Stingpladeskruer
- ② Stingplade

2 Fjern spolen. Løft spolet huset op, og tag det ud.

- ③ Spolehuset

3 Rengør spolet huset med en fnugbørste.

- ④ Fnugbørste

4 Rengør transportøren, trådklipmekanismen og griberbanen med fnugbørsten.

- ⑤ Transportør
- ⑥ Trådklipmekanisme
- ⑦ Griberbane

5 Rengør midten af griberbanen med en tør klud.

Du kan også bruge en støvsuger.

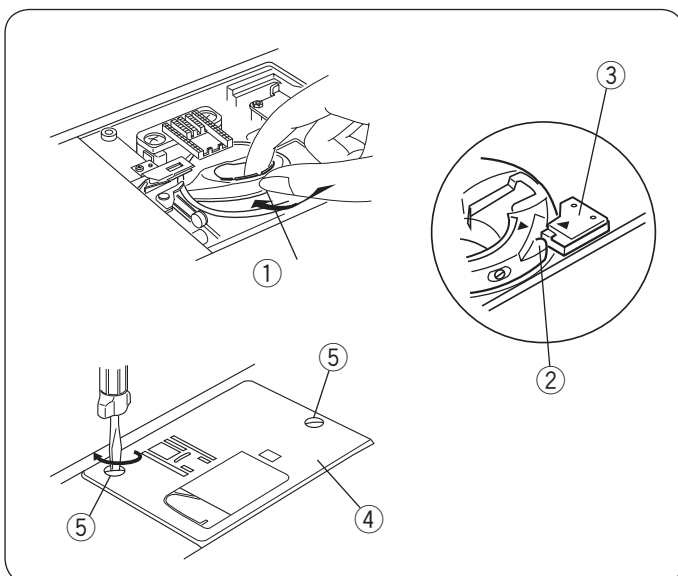
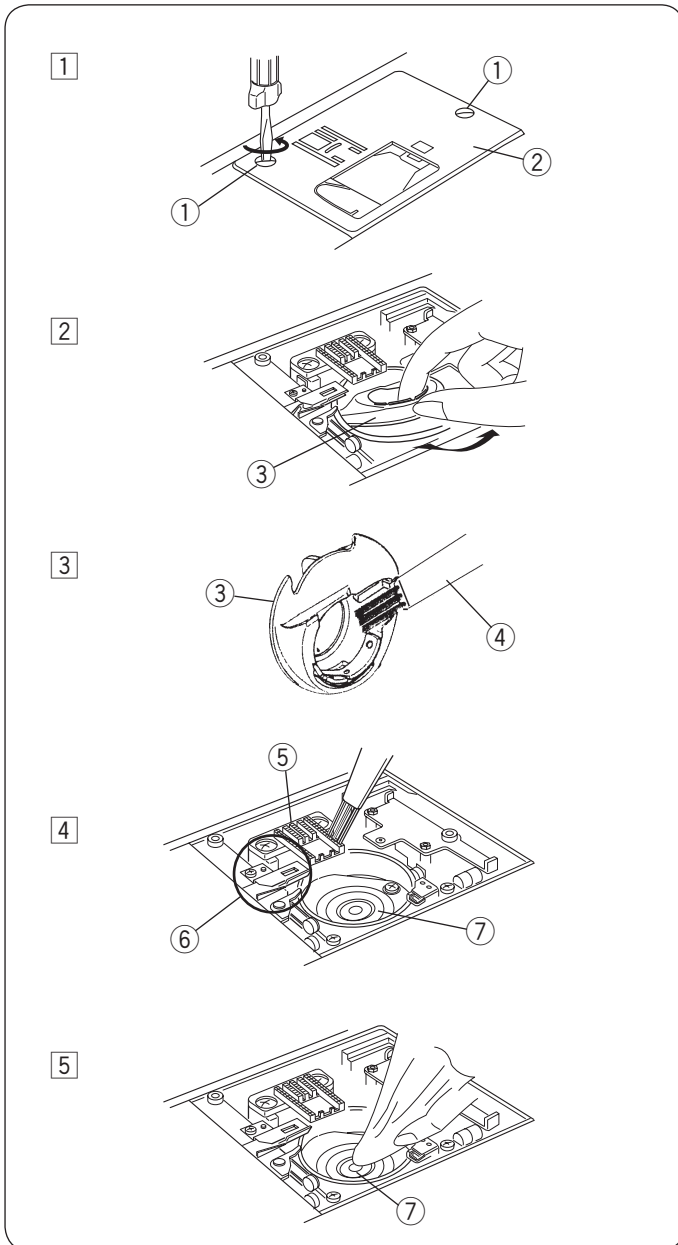

### Montering af spolet huset

Isæt spolet huset så knoppen passer ved siden af stopperen i griberbanen.

- ① Spolehuset
- ② Knop
- ③ Stopper





Isæt spolen.

Sæt stingpladen på med stingpladeskruerne ⑤. Når du har rengjort symaskinen, skal du sikre dig, at nålen og trykfoden sidder godt fast.

- ④ Stingplade
- ⑤ Stingpladeskruer

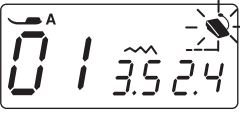
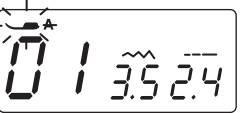
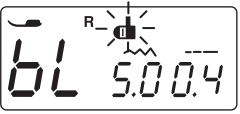
## Problemer og advarselssymboler

Lydsignal	Brummeren lyder ved:
Bip	Normal brug
Bip-bip-bip	Forkert brug
Bip-bip-biiip	Knaphulssyning er fuldført
Biiip	Fejlfunktion

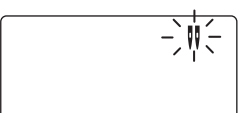
Advarselssymbol	Årsag	Prøv dette
	Symaskinen vil ikke sy med start/stopknappen, fordi fodpedalen er tilsluttet.	Frakobl fodpedalen, og start symaskinen.
	Symaskinen vil ikke sy, fordi trykfoden ikke er sænket.	Sænk trykfodsløfteren, og start symaskinen igen.
	Et knaphul sys uden at knaphulsgrebet er sænket.	Sænk knaphulsgrebet, og start symaskinen igen.
	Spoleapparatet er skubbet til højre.	Flyt spoleapparatet til venstre.
	Maskinen er startet for hurtigt efter at den er stoppet på grund af overbelastning.	Vent i min. 15 sek. før maskinen startes igen. Hvis tråde har sat sig fast, fjernes disse.
	Symaskinen startes igen for hurtigt efter, at den er standset pga. overbelastning.	Vent mindst 15 sekunder, før du starter igen. Hvis trådene er filtret sammen, fjernes trådsalaten.
	Der trykkes på dobbeltnålsknappen, når maskinen har været i symode med dobbeltnål.	Tryk på dobbeltnålsknappen for at vende tilbage til symode med dobbeltnål. Eller sluk for maskinen, og skift til enkeltnålen til normal syning.

Rengør symaskinen udvendig med en blød klud. Brug ikke kemisk opløsningsmiddel.

Opbevar symaskinen på et køligt, tørt sted.

Symaskinen må ikke opbevares i et område med høj luftfugtighed, i nærheden af en radiator eller i direkte sollys. Det er unormalt, hvis der kommer en svag summende lyd fra maskinen.

LCD-skærmen og knapperne til valg af søm kan blive varme, når maskinen er blevet brugt i timevis.

Rester af ophobet undertråd kan medføre fejl i det automatiske trådklip. Kontakt en autoriseret forhandler eller et servicecenter for at få fjernet resterne under friarmens dæksel.

## Fejlfinding

Problem	Årsag	Reference
<b>Overtråden knækker.</b>	<ol style="list-style-type: none"> <li>1. Overtråden er ikke trådet korrekt.</li> <li>2. Trådspændingen er for høj.</li> <li>3. Nålen er bøjet eller sløv.</li> <li>4. Nålen er ikke sat korrekt i.</li> <li>5. Over- og undertråden er ikke lagt under trykfoden, når syningen startes.</li> <li>6. Tråden er enten for tyk eller for tynd til nålen.</li> </ol>	<p>Se side 16</p> <p>Se side 9, 10</p> <p>Se side 12</p> <p>Se side 12</p> <p>Se side 19</p> <p>Se side 12</p>
<b>Undertråden knækker.</b>	<ol style="list-style-type: none"> <li>1. Undertråden er ikke trådet korrekt i spolehuset.</li> <li>2. Spolehuset er fyldt med fnug.</li> <li>3. Spolen er ødelagt og drejer ikke korrekt.</li> <li>4. Tråden er rullet løst op på spolen.</li> </ol>	<p>Se side 15</p> <p>Se side 49</p> <p>Udskift spolen.</p> <p>Se side 14</p>
<b>Nålen knækker.</b>	<ol style="list-style-type: none"> <li>1. Nålen er ikke sat korrekt i.</li> <li>2. Nåleholderskruen sidder løs.</li> <li>3. Trådene blev ikke trukket bagud efter syning.</li> <li>4. Nålen er for tynd i forhold til stoffet.</li> <li>5. Trykfoden er ikke den rette til sømmen, der sys.</li> </ol>	<p>Se side 12</p> <p>Se side 12</p> <p>Se side 20</p> <p>Se side 12</p> <p>Skift trykfod.</p>
<b>Stingene springes over.</b>	<ol style="list-style-type: none"> <li>1. Nålen er ikke sat korrekt i, er bøjet eller sløv.</li> <li>2. Nålen og/eller trådene egner sig ikke til det stof, der skal sys i.</li> <li>3. Der benyttes ikke en nål med blå spids til stræksyning, meget tynde og syntetiske stoffer.</li> <li>4. Overtråden er ikke trådet korrekt.</li> <li>5. Der bruges en nål af dårlig kvalitet.</li> </ol>	<p>Se side 12</p> <p>Se side 12</p> <p>Se side 12</p> <p>Se side 16</p> <p>Skift nålen.</p>
<b>Sømmen buler.</b>	<ol style="list-style-type: none"> <li>1. Trådspændingen er for høj.</li> <li>2. Overtråden er ikke trådet korrekt.</li> <li>3. Nålen er for tyk til det stof, der skal sys i.</li> <li>4. Stingene er for lange til det stof, der skal sys i.</li> </ol>	<p>Se side 9, 10</p> <p>Se side 16</p> <p>Se side 12</p> <p>Lav mindre sting.</p>
<b>Stoffet bliver ikke ført ensartet frem.</b>	<ol style="list-style-type: none"> <li>1. Transportøren er fyldt med fnug.</li> <li>2. Stingene er for korte.</li> <li>3. Transportøren er ikke hævet efter syning med sænket transportør.</li> </ol>	<p>Se side 49</p> <p>Lav større sting.</p> <p>Se side 11</p>
<b>Stingene danner løkker under stoffet.</b>	<ol style="list-style-type: none"> <li>1. Trådspændingen er for lav.</li> <li>2. Nålen er enten for tyk eller for tynd til tråden.</li> </ol>	<p>Se side 9, 10</p> <p>Se side 12</p>
<b>Symaskinen virker ikke.</b>	<ol style="list-style-type: none"> <li>1. Symaskinen er ikke koblet til strømforsyningen.</li> <li>2. Tråden har sat sig fast i griberbanen.</li> <li>3. Spoleapparatet er ikke blevet ført til venstre efter opspoling.</li> </ol>	<p>Se side 4</p> <p>Se side 49</p> <p>Se side 14</p>
<b>Knaphullet er ikke syet korrekt.</b>	<ol style="list-style-type: none"> <li>1. Stingenes tæthed egner sig ikke til det stof, der sys i.</li> <li>2. Der er brugt en forkert type indlægsmateriale til stræk- eller syntetiske stoffer.</li> <li>3. Knaphulsgrebet er ikke trukket ned.</li> </ol>	<p>Se side 31</p> <p>Brug et indlægsmateriale.</p> <p>Se side 29</p>
<b>Maskinen kører ujævnt og larmer.</b>	<ol style="list-style-type: none"> <li>1. Tråde har sat sig fast i spolehuset.</li> <li>2. Fnug har samlet sig i spolehuset.</li> </ol>	<p>Se side 49</p> <p>Se side 49</p>
<b>Automatisk trådklip virker ikke.</b>	<ol style="list-style-type: none"> <li>1. Tråden har sat sig fast i griberbanen.</li> <li>2. Griberbanen eller spolehuset er fyldt med fnug.</li> </ol>	<p>Se side 20</p> <p>Se side 49</p>

